

Teeny

Selbstbauboot

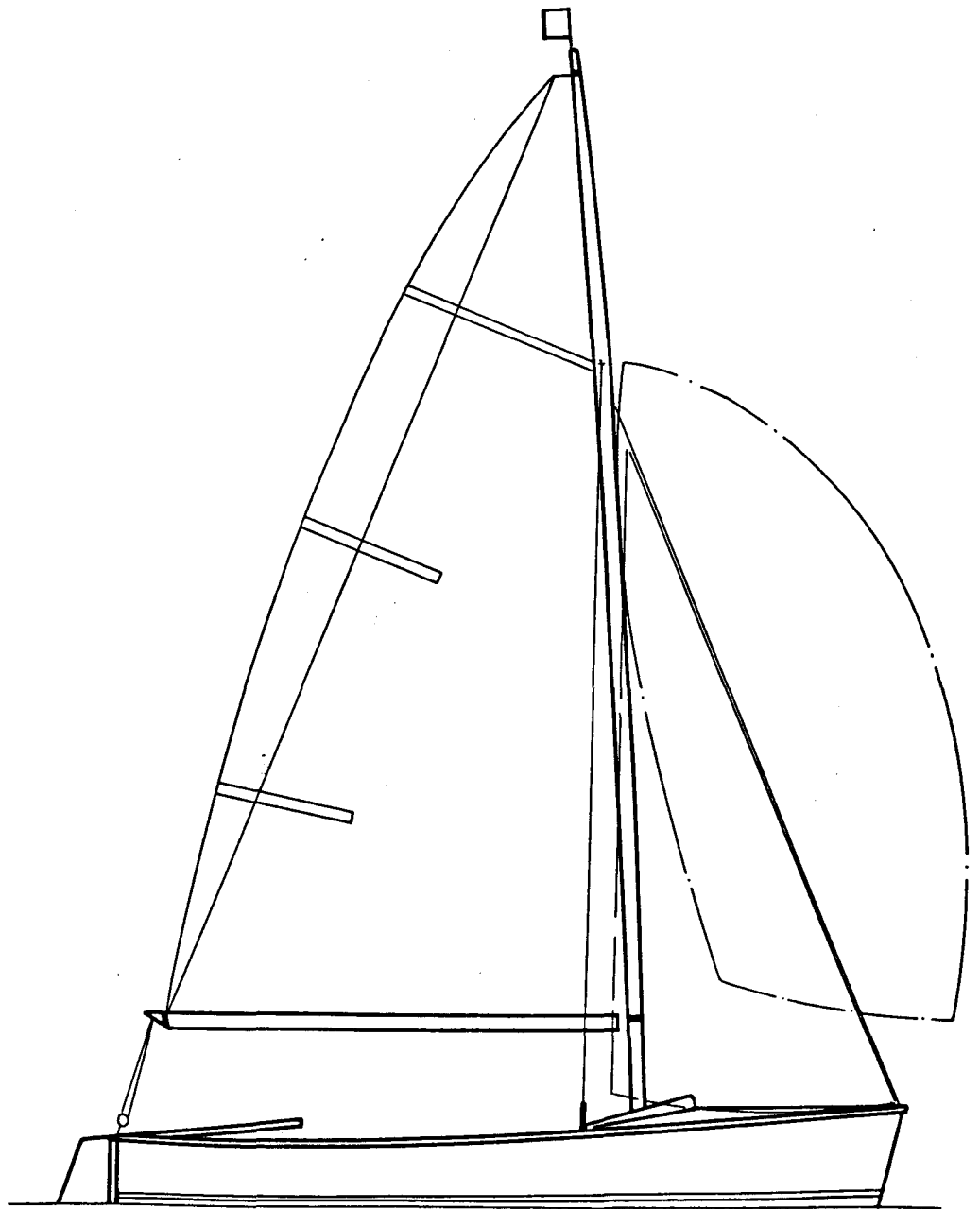

Benötigtes Werkzeug für Montage Teeny

Kreuzschlitzschraubendreher Nr. 2
Steckschlüssel 8 mm
Blindnietzange (im Baupaket)
Feuerzeug (für Enden abschweißen beim Spleißen)
Messer
Schraubendreher 5,5
Bohrmaschine (für Nacharbeiten)
Gewindebohrer (für Nacharbeiten)

zu empfehlen:

Montagebock (siehe Skizze)

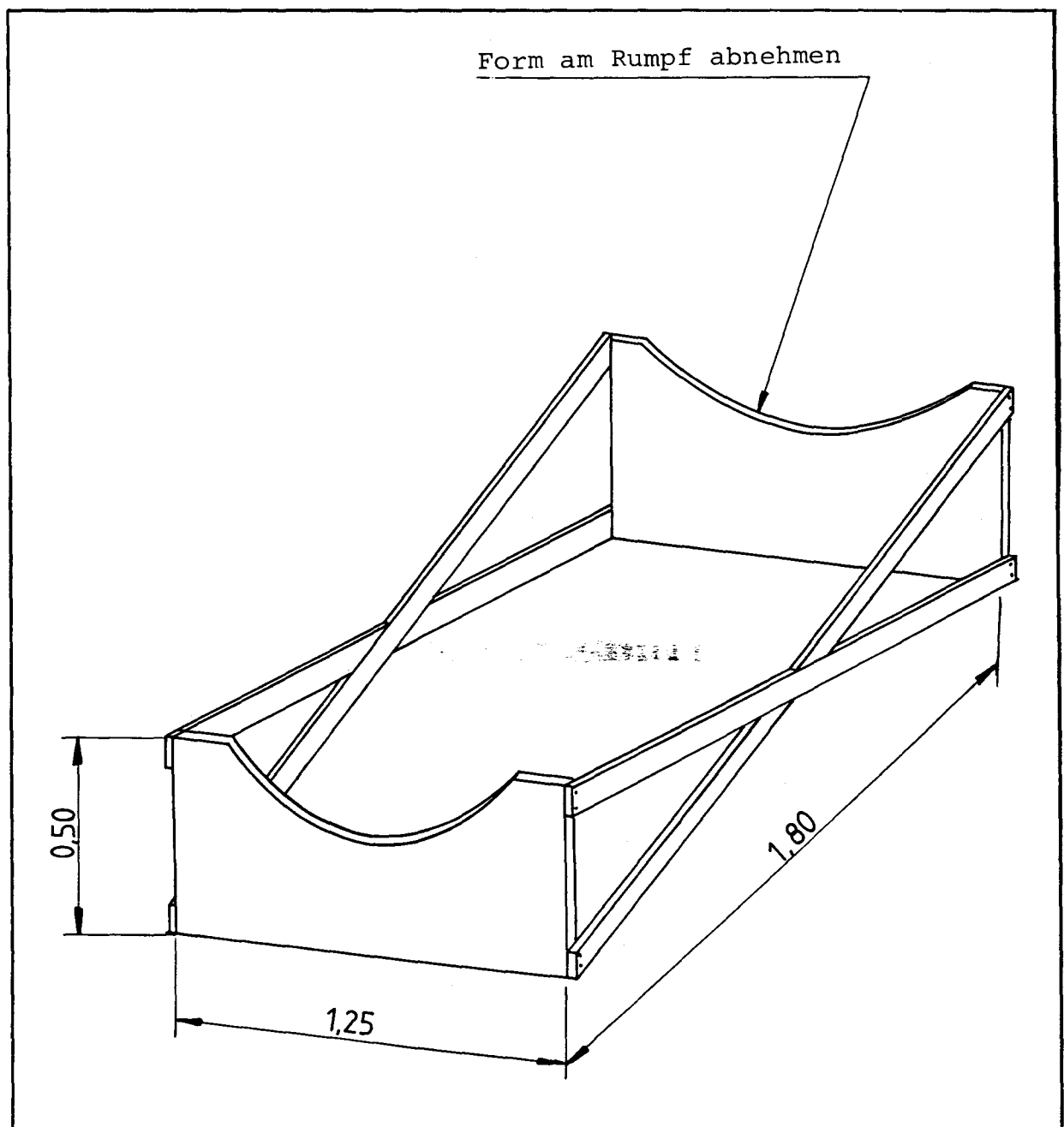

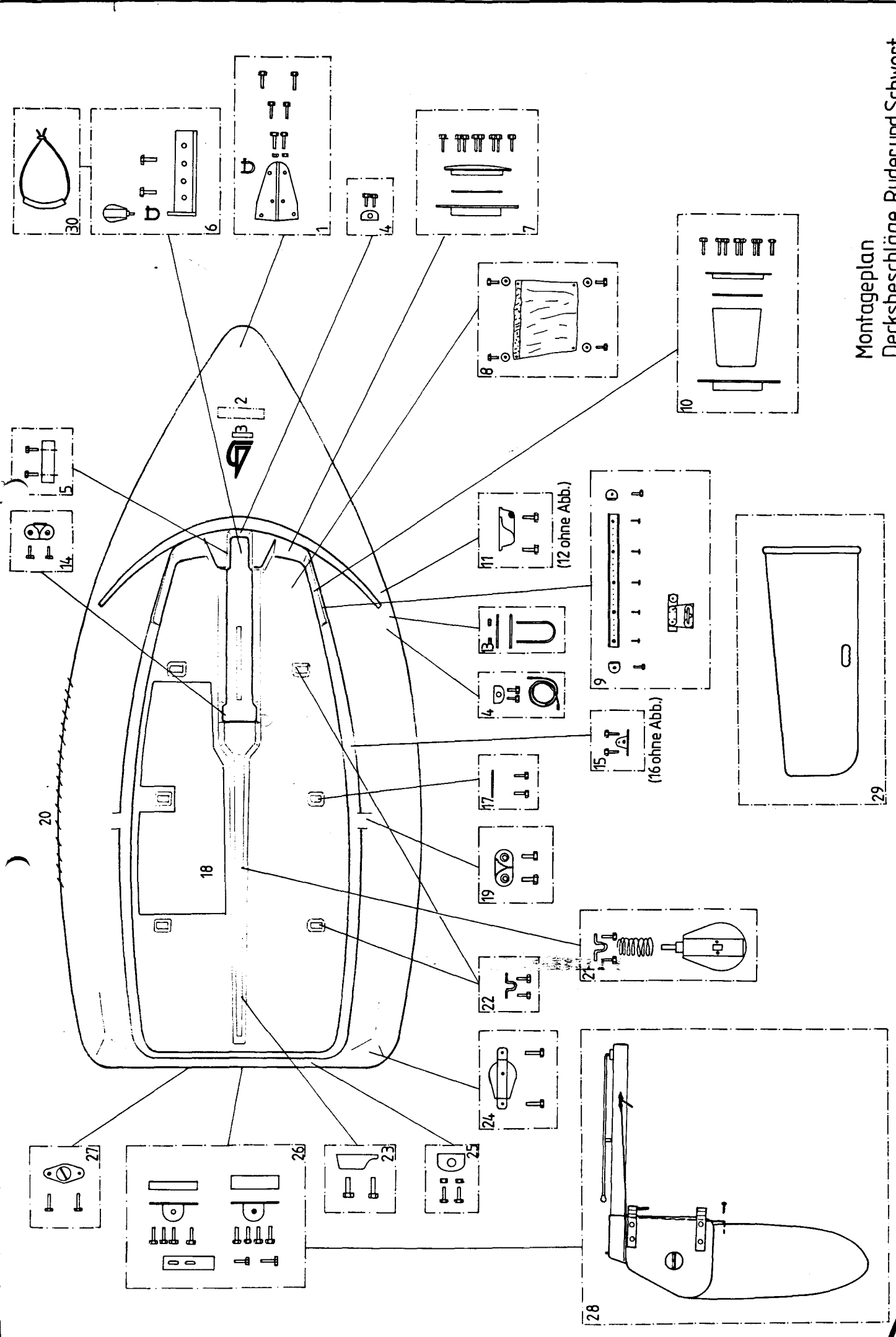

Montageplan
 Decksbeschläge, Ruder und Schwert
 Teeny



MONTAGELISTE Decksbeschläge, Ruder und Schwert

POS	ART-NR.	MENGE	ME	BEZEICHNUNG	19.01.90	BEMERKUNG	INDEX
1	50123.1	1,0	STCK	VORSTABESCHLAG	R 2410		48.020.002
					NR.6672410000		
1	18702.8	1,0	STCK	SCHAKEL	FLACHMATERIAL		48.020.004
				5/2,0/12/18	NR.32-5101	W.4301	
1	39844.1	6,0	STCK	LINSENSCHRAUBE	MIT KREUZSCHLITZ		48.020.006
				M 5,0X 20	DIN 7985	W.4301	
1	12294.7	2,0	STCK	SCHLEIBE	.		48.020.008
				5,3	DIN 125	W.4301	
1	10398.6	2,0	STCK	SECHSKANTMUTTER	SELBSTSICHERND		48.020.010
				M 5	DIN 985	W.4301	
2	49816.0	1,0	STCK	TEENY-SCHRIFTZUG			48.020.012
3	49815.5	1,0	STCK	DEHLER-LOGO	F. TEENY		48.020.014
4	50125.1	3,0	STCK	LEITÖSE, WEISS	R 2930		48.020.016
					NR.6672930000		
4	19838.5	6,0	STCK	LINSENSENK-BLECHSCHR	MIT KREUZSCHLITZ		48.020.018
				B 3,5X 25	DIN 7983	W.4301	
4	49881.3	1,0	STCK	GUMMISTROPP FÜR	TRAPEZ		48.020.170
				TEENY	LÄNGE: 1,65 M		
5	49338.3	2,0	STCK	MASTFÜHRUNG			48.020.020
				TEENY	48.2.4138		
5	12423.0	4,0	STCK	SENKSCHRAUBE	KREUZSCHLITZ		48.020.022
				M 5,0X 35	DIN 965	W.4301	

POS	ART-NR.	MENGE	ME	BEZEICHNUNG	19.01.90	BEMERKUNG	INDEX
6	49890.8	1,0	STCK	MASTKOKER TEENY	SILBERF. ELOXIERT AL		48.020.024
6	12427.0	2,0	STCK	SENKSCHRAUBE M 6,0X 20	MIT KREUZSCHLITZ DIN 965 W.4301		48.020.026
6	18702.8	1,0	STCK	SCHAKEL 5/2,0/12/18	FLACHMATERIAL NR.32-5101 W.4301		48.020.028
6	50124.6	1,0	STCK	BLÖCK	R 1537 NR.6671537000		48.020.030
7	50126.6	2,0	STCK	INSPEKTIONSDECKEL	R 2052 SCHWARZ NR.6672052000		48.020.032
7	50127.1	2,0	STCK	RING F. INSPEKTIONS	R 2055 NR.6672055000		48.020.034
7	20011.1	16,0	STCK	SENK-BLECHSCHRAUBE B 3,5X 13	MIT KREUZSCHLITZ DIN 7982 W.4301		48.020.036
8	49813.5	1,0	STCK	STAUTASCHE F. JÜNGSTENBOOT	STB. UND BB.		48.020.038
8	10109.9	8,0	STCK	LINSEN-BLECHSCHRAUBE B 4,2X 16,5	MIT KREUZSCHLITZ DIN 7981 W.4301		48.020.040
9	50130.0	2,0	STCK	SCHIENE TRACK S/S 330 MM	R 2701 NR.6672701000		48.020.042
9	12414.1	10,0	STCK	SENKSCHRAUBE M 5,0X 16	MIT KREUZSCHLITZ DIN 965 W.4301		48.020.044
9	50131.5	2,0	STCK	SCHLITTEN M. KLEMME U. ÖSE	R 2520 NR.6672520000		48.020.046
9	50129.1	4,0	STCK	ENDSTÜCK	R 2770 NR.6672770000		48.020.048
9	12446.3	4,0	STCK	LINSENSENKSCHRAUBE M 4,0X 20	MIT KREUZSCHLITZ DIN 966 W.4301		48.020.050
10	50126.6	2,0	STCK	INSPEKTIONSDECKEL	R 2052 SCHWARZ NR.6672052000		48.020.052
10	50127.1	2,0	STCK	RING F. INSPEKTIONS	R 2055 NR.6672055000		48.020.054
10	50128.6	2,0	STCK	STAUBBEHALTER, GROSS	R 2170 NR.6672170000		48.020.056
10	20011.1	16,0	STCK	SENK-BLECHSCHRAUBE B 3,5X 13	MIT KREUZSCHLITZ DIN 7982 W.4301		48.020.058
11	50132.0	1,0	STCK	CLAMCLEAT	CL 218 MK 2 NR.6130218051		48.020.060
11	19727.3	2,0	STCK	LINSENSENKSCHRAUBE M 4,0X 16	MIT KREUZSCHLITZ DIN 966 W.4301		48.020.062
12	50133.5	1,0	STCK	CLAMCLEAT	CL 217 MK 2 NR.6130217051	OHNE ABBILDUNG	48.020.064
12	19727.3	2,0	STCK	LINSENSENKSCHRAUBE M 4,0X 16	MIT KREUZSCHLITZ DIN 966 W.4301		48.020.066
13	49892.8	2,0	STCK	PÜTTING FÜR WANNE TEENY			48.020.068



POS	ART-NR.	MENGE	ME	BEZEICHNUNG	19.01.90	BEMERKUNG	INDEX
14	50149.9	2,0	STCK	FÜHRUNGSBÜGEL	R 3612 NR.6673612000		48.020.070
14	50148.4	2,0	STCK	CLAMCLEAT	R 3610 NR.6673610000		48.020.072
14	49149.6	4,0	STCK	LINSENSCHRAUBE MIT M 4,0X 30	KREUZSCHLITZ W.4301		48.020.074
15	50135.5	1,0	STCK	LEITKLEMME GRÜN STB.	R 3595 NR.6673595000		48.020.076
15	19726.8	2,0	STCK	LINSENSCHRAUBE M 4,0X 12	MIT KREUZSCHLITZ DIN 966 W.4301		48.020.078
16	50136.0	1,0	STCK	LEITKLEMME ROT BR.	R 3593 NR.6673593000	OHNE ABBILDUNG	48.020.080
16	19726.8	2,0	STCK	LINSENSCHRAUBE M 4,0X 12	MIT KREUZSCHLITZ DIN 966 W.4301		48.020.082
17	49824.4	2,0	STCK	FUSSDURT	F. "TEENY"	OHNE ABBILDUNG	48.020.084
17	50137.5	2,0	STCK	UNTERLEGSTÜCK	R 2891 NR.6672891000		48.020.086
17	12447.8	4,0	STCK	LINSENSCHRAUBEN M 4,0X 25	MIT KREUZSCHLITZ DIN 966 W.4301		48.020.088
18	49898.2	1,0	SATZ	DECKBELAG GRAU TEENY	2-TEILIG		48.020.090
19	50138.0	2,0	STCK	CLAMCLEAT	R 3640 NR.6673640000		48.020.092
19	37519.1	4,0	STCK	LINSENSCHRAUBE M 5,0X 30	MIT KREUZSCHLITZ DIN 7985 W.4301		48.020.094
20	49868.0	2,0	STCK	LEINE FÜR DECKSKANTE TEENY	LÄNGE: 1,6 M		48.020.096
21	50139.5	1,0	STCK	RATSCHENBLOCK	R 5531 NR.6675531000		48.020.100
21	24127.6	1,0	STCK	FEDER, ROSTFREI FÜR BLOCKGR. BIS 13MM TAU	34995/003/55		48.020.102
21	38574.2	1,0	STCK	FENDERÖSE LW:16; LH:14 MM	NR.32-9 W.4301		48.020.104
21	46330.7	2,0	STCK	LINSENSCHRAUBE M 5,0X 14	MIT KREUZSCHLITZ DIN 7985 W.4301		48.020.106
22	38574.2	4,0	STCK	FENDERÖSE LW:16; LH:14 MM	NR.32-9 W.4301		48.020.108
22	46330.7	8,0	STCK	LINSENSCHRAUBE M 5,0X 14	MIT KREUZSCHLITZ DIN 7985 W.4301		48.020.110
23	50142.4	1,0	STCK	CLAMCLEAT	CL 211 MK 2 NR.6130211051		48.020.112
23	19727.3	2,0	STCK	LINSENSCHRAUBE M 4,0X 16	MIT KREUZSCHLITZ DIN 966 W.4301		48.020.114



POS	ART-NR.	MENGE	ME	BEZEICHNUNG	30.01.90	DEMERKUNG	INDEX
24	50140.4	2,0	STCK	RUEDELAGERBLOCK	R 5206 NR.6675206000		48.020.116
24	48340.7	4,0	STCK	LINSENSCHRAUBE M 5,0X 14	MIT KREUZSCHLITZ DIN 7985 W.4301		48.020.118
25	50141.9	2,0	STCK	LEITOSE SCHWARZ	R 2942 NR.6672942000		48.020.120
25	12456.7	4,0	STCK	LINSENENKSCHRAUBE M 5,0X 35	MIT KREUZSCHLITZ DIN 966 W.4301		48.020.122
25	12294.7	4,0	STCK	SCHWEIBE 5,3	DIN 125 W 4301		48.020.124
25	10398.6	4,0	STCK	SECHSKANTMUTTER M 5	SELBSTSICHERND DIN 985 W 4301		48.020.126
26	50143.9	1,0	STCK	SPIEGELBESCHLAG OBEN	R 0730 NR.6670730000		48.020.128
26	49337.8	1,0	STCK	UNTERLEGSTUECK OBEN TEENY	FÜR RUDERBESCHLAG 48.1.4137		48.020.130
26	49149.6	4,0	STCK	LINSENSCHRAUBE MIT M 4,0X 30	KREUZSCHLITZ W.4301		48.020.132
26	50146.4	1,0	STCK	HALTECLIP F. RUDER	R 0767 NR.6670767000		48.020.134
26	49153.0	2,0	STCK	LINSENSCHRAUBE MIT M 4,0X 16	KREUZSCHLITZ DIN 7985 W.4301		48.020.136
26	50144.4	1,0	STCK	SPIEGELBESCHL. UNTEN	R 0740 NR.6670740000		48.020.138
26	49745.4	1,0	STCK	UNTERLEGSTUECK UNTEN TEENY	FÜR RUDERBESCHLAG 48.1.4234		48.020.140
26	49149.6	4,0	STCK	LINSENSCHRAUBE MIT M 4,0X 30	KREUZSCHLITZ W.4301		48.020.142
27	50147.9	1,0	STCK	WASSERABFLUSS	R 2060 NR.6672060000		48.020.144
27	10102.4	2,0	STCK	LINSENBLECHSCHRAUBE B 3,9X 19	MIT KREUZSCHLITZ DIN 7991 W.4301		48.020.146
28	49917.8	1,0	STCK	RUDER TEENY		SCHAUM	48.020.148
28	50145.9	1,0	STCK	RUDERKOPF KOMPL. 178 MM	R 0780 NR.6670780000		48.020.150
28	49825.9	1,0	STCK	PINNE MIT VERLANGE- RUNG	667 6750 000		48.020.152
28	49870.4	1,0	STCK	RUDERFALL TEENY			48.020.154
28	10105.9	1,0	STCK	LINSEN-BLECHSCHRAUBE B 4,8X 25	MIT KREUZSCHLITZ DIN 7991 W.4301		48.020.156
29	49916.3	1,0	STCK	SCHWERT TEENY		SCHAUM	48.020.158
30	49901.4	1,0	STCK	GUMMISTROPP ZUR TEENY	SCHWERTSICHERUNG		48.020.160
30	49902.7	1,0	STCK	SCHUTZSCHLAUCH FÜR TEENY	GUMMISTROPP LÄNGE: 165 MM		48.020.162



Decksbeschläge Teeny

(siehe Montageplan und Montageliste Decksbeschläge Ruder und Schwert)

Alle Decksbeschläge müssen mit Dichtungsmasse (Silicon 420) abgedichtet werden.

Gleiche Arbeitsweise für Bb.- und Stb.-Seite.
Ausgenommen Pos. 11, 12 und Pos. 15, 16 (siehe Skizze).

Bevor die Decksbeläge (selbstklebend) aufgeklebt werden, müssen die Klebeflächen fett- und staubfrei sein.
Die Kanten müssen mit 3M Edge Sealing Compound versiegelt werden.

Sollte das Ruder stramm im Ruderkopf sitzen, kann der Beschlag etwas nach außen gebogen werden.

Alle Teile sind vorgebohrt.
Beim Zusammenbau müssen einige Bohrungen nachgearbeitet werden.

Achtung!

Die Unterlegstücke Pos. 26 für den oberen und unteren Spiegelbeschlag sind unterschiedlich dick.
Das dünne Unterlegstück muß unten montiert werden.

Wasserabfluß Pos. 27 mit Dichtungsmasse einsetzen
siehe Skizze

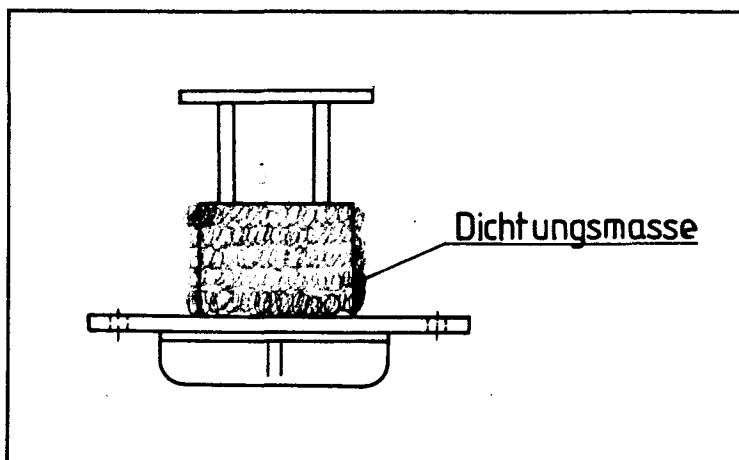

Decksbeschläge Teeny

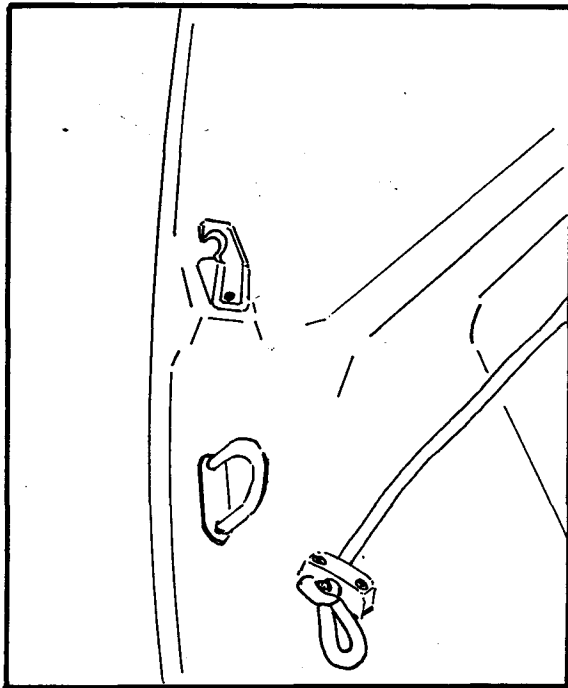

Pos.12 b.b.

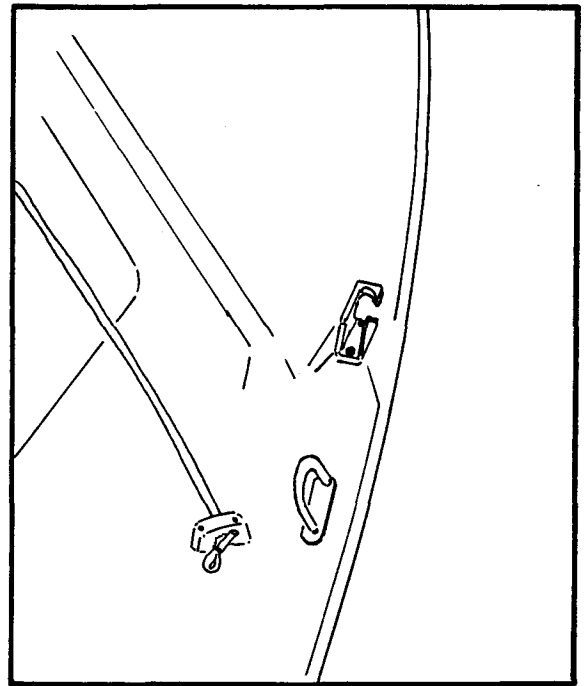

Pos.11 st.b.

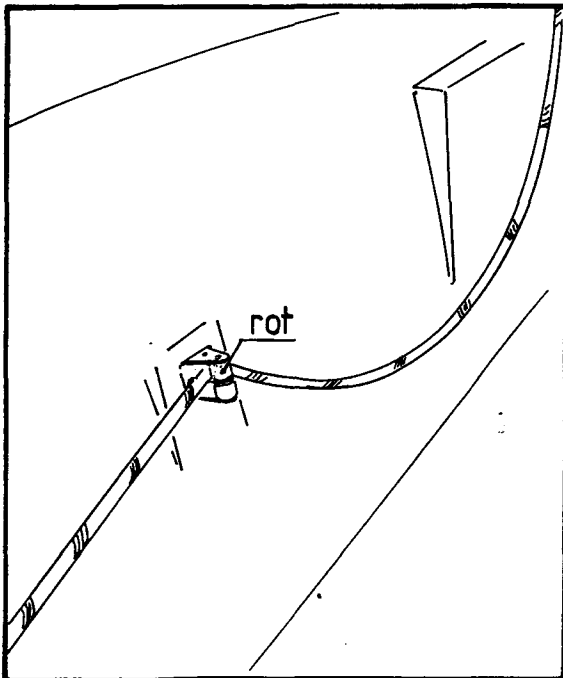

Pos.16 b.b.

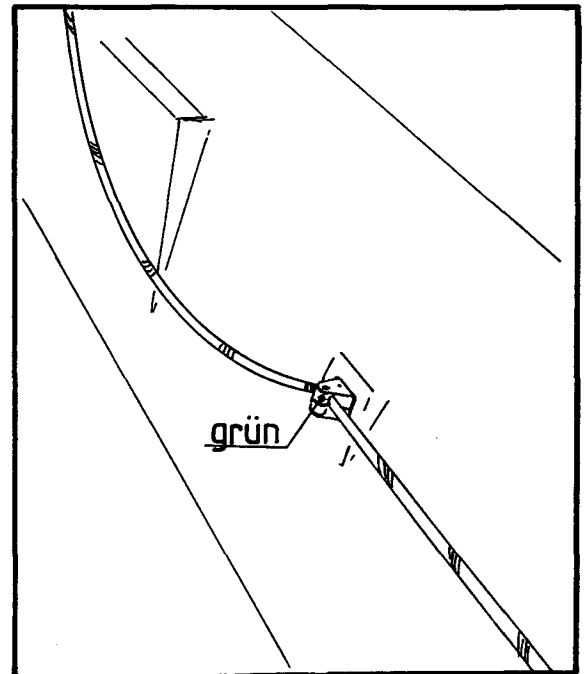

Pos.15 st.b.



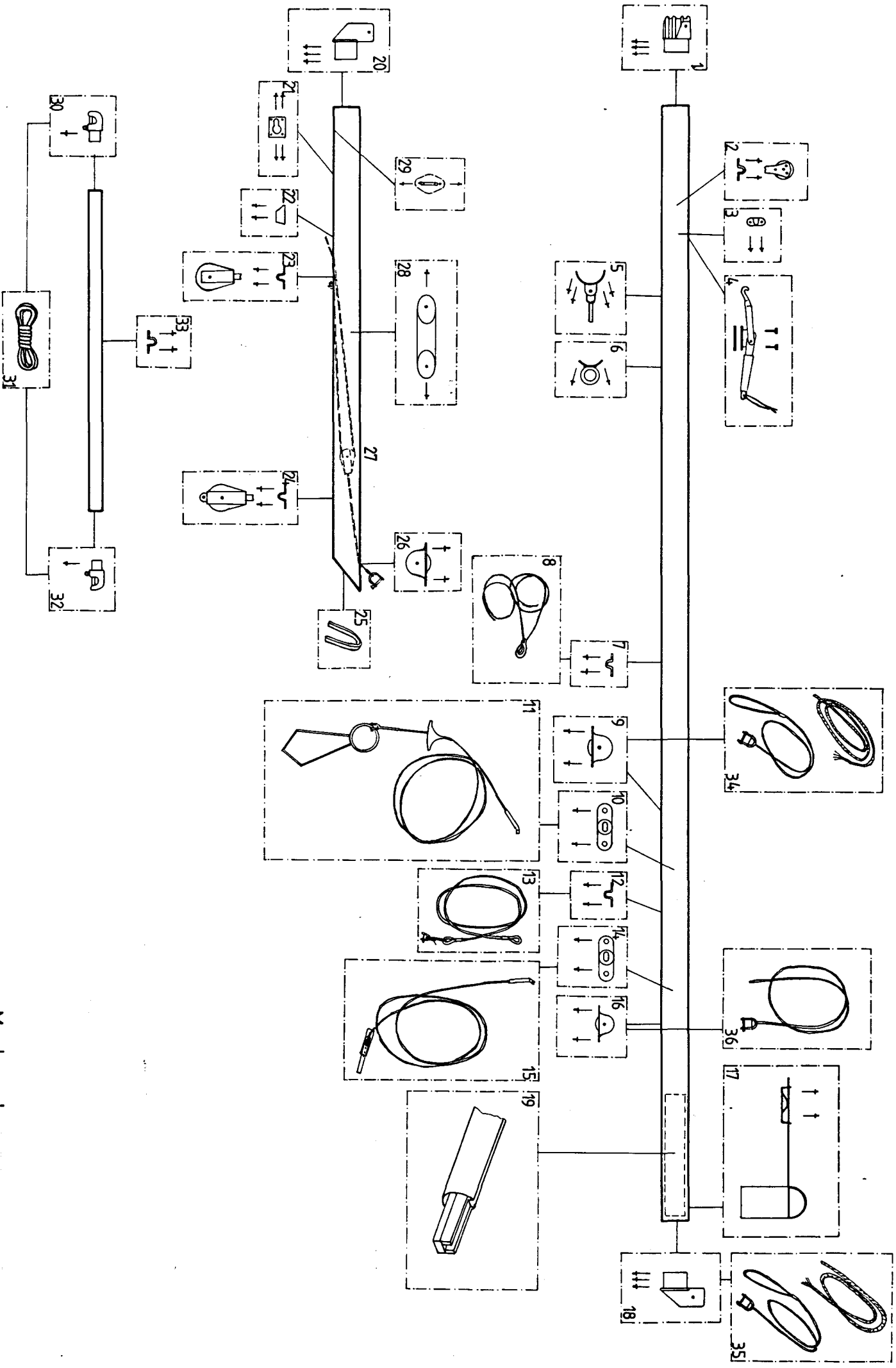

Montageplan
 Mast, Großbaum und Spi-Baum
 Tegeny



MONTAGELISTE Mast, Großbaum und Spi.-Baum

POS	ART-NR.	MENGE	ME	BEZEICHNUNG	19.01.90	BEMERKUNG	INDEX
1	49875.9	1,0	STCK	MASTFUSS KOMPL. TEENY	SILBERF. ELOX. AL		48.040.002
1	11027.6	3,0	STCK	BLINDNIET 5,0X 10,5	FLACHRUNDKOPF NR.640/5105	ALMG5	48.040.004
2	45179.0	1,0	STCK	BLOCK, EINSCHLEIBIG 25X8 MM	(FLAGGENLEINBLOCK) 667 5180 000		48.040.006
2	45469.5	1,0	STCK	FENDERÖSE LW 12 LH10MM	NR.32-8	W.4301	48.040.008
2	15763.1	2,0	STCK	BLINDNIET 4,0X 7	FLACHRUNDKOPF NR.640/ 470	ALMG5	48.040.010
3	49801.1	1,0	STCK	LEIT-SCHNÜRHAKEN	R 2900 NR.6672900000		48.040.012
3	15763.1	2,0	STCK	BLINDNIET 4,0X 7	FLACHRUNDKOPF NR.640/ 470	ALMG5	48.040.014
4	49800.6	1,0	STCK	KLEMMPLATTE F. FOCK-	FALL: SPANNER R4490 NR.6674490000		48.040.016
4	49799.4	1,0	STCK	SPANNER F. FOCKFALL	R 4470 NR.6674470000		48.040.018
4	49905.4	1,0	STCK	SCHUTZSCHLAUCH FÜR TEENY	SPANNER F. FOCKFALL LÄNGE: 90 MM		48.040.020
4	22271.5	2,0	STCK	LINSENSCHRAUBE M 5,0X 10	MIT KREUZSCHLITZ DIN 7985	W.4301	48.040.022
4	49866.0	1,0	STCK	BÄNDESEL FÜR TEENY	FOCKFALL-SPANNER LÄNGE! 0,35 M		48.040.176



POS	ART-NR.	MENGE	ME	BEZEICHNUNG	19.01.90	BEMERKUNG	INDEX
5	49798.9	1,0	STCK	LÜMMELBESCHLAG	R 4590		48.040.024
					NR.6674590000		
5	49951.4	4,0	STCK	BLINDNIET	FLACHRUNDKOPF		48.040.026
				5,0X 7,5	NR.640/575	ALMG5	
6	49797.4	1,0	STCK	MASTAUGE	R 4250		48.040.028
					NR.6674250000		
6	49951.4	2,0	STCK	BLINDNIET	FLACHRUNDKOPF		48.040.030
				5,0X 7,5	NR.640/575	ALMG5	
7	45469.5	1,0	STCK	FENDERÖSE			48.040.032
				LW 12 LH10MM	NR.32-8	W.4301	
7	15763.1	2,0	STCK	BLINDNIET	FLACHRUNDKOPF		48.040.034
				4,0X 7	NR.640/ 470	ALMG5	
8	49895.7	1,0	STCK	SPI-BAUM-TOPFNANT	MIT NIEDERHOLER		48.040.036
				TEENY	(2-TEILIG)		
8	13396.2	1,0	STCK	KARABINERHAKEN	.		48.040.162
				50 MM LG.	112 0048 000	W.4301	
9	45648.8	1,0	STCK	SCHLEIBGATT	"FG-BLOCKE"		48.040.038
9	49951.4	2,0	STCK	BLINDNIET	FLACHRUNDKOPF		48.040.040
				5,0X 7,5	NR.640/575	ALMG5	
10	49792.9	2,0	STCK	MASTPLATTE			48.040.042
					NR.6298087100		
10	49951.4	4,0	STCK	BLINDNIET	FLACHRUNDKOPF		48.040.044
				5,0X 7,5	NR.640/575	ALMG5	
11	49883.3	2,0	STCK	TRAPEZ			48.040.046
				TEENY			
11	49796.9	2,0	STCK	TRAPEZRING	R 4100		48.040.048
					NR.6674100000		
12	45469.5	1,0	STCK	FENDERÖSE			48.040.052
				LW 12 LH10MM	NR.32-8	W.4301	
12	15763.1	2,0	STCK	BLINDNIET	FLACHRUNDKOPF		48.040.054
				4,0X 7	NR.640/ 470	ALMG5	
13	49897.7	1,0	STCK	VORSTAG			48.040.056
				TEENY	LANGE: 3,09 M		
13	49867.5	1,0	STCK	BANDSEL FÜR	VORSTAG		48.040.058
				TEENY	LANGE: 0,6 M		
13	18702.8	1,0	STCK	SCHAKEL	FLACHMATERIAL		48.040.060
				5/2,0/12/18	NR.32-5101	W.4301	
14	49792.9	2,0	STCK	MASTPLATTE			48.040.062
					NR.6298087100		
14	49951.4	4,0	STCK	BLINDNIET	FLACHRUNDKOPF		48.040.064
				5,0X 7,5	NR.640/575	ALMG5	
15	49884.8	2,0	STCK	WANT			48.040.066
				TEENY			



POS	ART-NR.	MENGE	ME	BEZEICHNUNG	19.01.90	BEMERKUNG	INDEX
15	49794.9	2,0	STCK	WANTENLASCHE	R 4440 NR.6774440000		48.040.068
15	49906.9	2,0	STCK	SCHUTZSCHLAUCH FÜR TEENY	WANTENLASCHE LÄNGE: 100 MM		48.040.146
16	50150.8	1,0	STCK	MASTAUSLASSROLLE	R 1660 NR.6671660000		48.040.070
16	15763.1	2,0	STCK	BLINDNIET 4,0X 7	FLACHRUNDKOPF NR.640/ 470 ALMG5		48.040.072
17	49791.4	1,0	STCK	VERKLECKER 100 MM	M.STAND, ROT NR.1160610344		48.040.074
17	15763.1	2,0	STCK	BLINDNIET 4,0X 7	FLACHRUNDKOPF NR.640/ 470 ALMG5		48.040.076
18	49876.4	1,0	STCK	TOPFBESCHLAG KOMPL. TEENY	SILBERF.ELOX. AL		48.040.078
18	11027.6	3,0	STCK	BLINDNIET 5,0X 10,5	FLACHRUNDKOPF NR.640/5105 ALMG5		48.040.080
19	49903.4	1,0	STCK	STYROPOR FÜR MAST TEENY	20X40X950		48.040.082
19	49904.9	2,0	STCK	STYROPOR FÜR MAST TEENY	12X22X950		48.040.084
20	49877.9	1,0	STCK	GROSSBAUMBESCHLAG TEENY	KOMPL. SILBERF.ELOX. AL		48.040.086
20	11020.1	3,0	STCK	BLINDNIET 4,0X 10	FLACHRUNDKOPF NR.640/4100 ALMG5		48.040.088
21	49802.6	1,0	STCK	HALTER F. GROSSBAUM TEENY	NIEDERH. R 4870 NR.6674870000		48.040.090
21	49951.4	4,0	STCK	BLINDNIET 5,0X 7,5	FLACHRUNDKOPF NR.640/575 ALMG5		48.040.092
22	18508.2	1,0	STCK	CLAMCLEAT CL 203	JUNIOR 613 0203 000 SCHWARZ		48.040.094
22	11020.1	2,0	STCK	BLINDNIET 4,0X 10	FLACHRUNDKOPF NR.640/4100 ALMG5		48.040.096
23	49805.1	1,0	STCK	BLOCK 1-SCH. M.BÜGEL TEENY	R 5401 NR.6675401000		48.040.098
23	38574.2	1,0	STCK	FENDERÖSE LW:16;LH:14 MM	NR.32-9 W.4301		48.040.100
23	49951.4	2,0	STCK	BLINDNIET 5,0X 7,5	FLACHRUNDKOPF NR.640/575 ALMG5		48.040.102
24	49806.6	1,0	STCK	BLOCK M. HUNDSFOIT TEENY	R 5402 NR.6675402000		48.040.104
24	38574.2	1,0	STCK	FENDERÖSE LW:16;LH:14 MM	NR.32-9 W.4301		48.040.106
24	49951.4	2,0	STCK	BLINDNIET 5,0X 7,5	FLACHRUNDKOPF NR.640/575 ALMG5		48.040.108



POS	ART-NR.	MENGE	ME	BEZEICHNUNG	19.01.90	BEMERKUNG	INDEX
25	49878.4	1,0	STCK	KANTENSCHUTZ FÜR TEENY	GROSSBAUM		48.040.110
26	45648.8	1,0	STCK	SCHEIBGATT	"PG-BLOCKE"		48.040.112
26	11029.6	2,0	STCK	BLINDNIET 5,0X 15,5	FLACHRUNDKOPF NR.650/5155 ALMGS		48.040.114
27	49899.7	1,0	STCK	UNTERLIERSTRECKER TEENY	KOPPL. (2-TEILIG)		48.040.142
27	45179.0	1,0	STCK	BLOCK,EINSCHLEIBIG 25X8 MM	(FLAGGENLEINBLOCK) 367 5190 000		48.040.170
27	38288.7	1,0	STCK	SCHLÜSSELSCHAKEL LW:11MM;LH:25MM	NR.32-5353 W.4301		48.040.172
28	49910.3	2,0	STCK	HALTERUNG FÜR TEENY	SPI-BAUM 48.4.4160 FVC		48.040.120
28	15763.1	4,0	STCK	BLINDNIET 4,0X 7	FLACHRUNDKOPF NR.640/470 ALMGS		48.040.122
29	49797.4	1,0	STCK	MASTAUGE	R 4250 NR.6674250000		48.040.124
29	49951.4	2,0	STCK	BLINDNIET 5,0X 7,5	FLACHRUNDKOPF NR.640/575 ALMGS		48.040.144
30	49807.1	1,0	STCK	SPI-BAUM-SCHNAPFBE-	SCHLAG R 4220 NR.6674220000		48.040.128
30	11020.1	1,0	STCK	BLINDNIET 4,0X 10	FLACHRUNDKOPF NR.640/4100 ALMGS		48.040.130
31	49732.5	1,0	STCK	LEINE FÜR TEENY	SPI-BAUM-ENDBESCHLAG LÄNGE: 1,3 M		48.040.132
32	49807.1	1,0	STCK	SPI-BAUM-SCHNAPFBE-	SCHLAG R 4220 NR.6674220000		48.040.134
32	11020.1	1,0	STCK	BLINDNIET 4,0X 10	FLACHRUNDKOPF NR.640/4100 ALMGS		48.040.136
33	38574.2	1,0	STCK	FENDEROSE LW:16;LH:14 MM	NR.32-9 W.4301		48.040.138
33	49951.4	2,0	STCK	BLINDNIET 5,0X 7,5	FLACHRUNDKOPF NR.640/575 ALMGS		48.040.140
34	49889.3	1,0	STCK	TAUVORLAUFER FÜR TEENY	FÖCKFALL LÄNGE: 4,05 M		48.040.148
34	49888.8	1,0	STCK	FÖCKFALL OHNE TEENY	TAUVORLAUFER LÄNGE: 3,61 M		48.040.150
34	38288.7	1,0	STCK	SCHLÜSSELSCHAKEL LW:11MM;LH:25MM	NR.32-5353 W.4301		48.040.174
35	49886.8	1,0	STCK	TAUVORLAUFER FÜR TEENY	GROSSFALL LÄNGE: 5,75 M		48.040.152
35	49885.3	1,0	STCK	GROSSFALL TEENY	OHNE TAUVORLAUFER LÄNGE: 3,95 M		48.040.154



POS	ART-NR.	MENGE	ME	BEZEICHNUNG	19.01.90	BEMERKUNG	INDEX
35	38288.7	1,0	STCK	SCHLÜSSELSCHAKEL LW:11MM,LH:25MM	NR.32-5353	W.4301	48.040.156
36	49887.3	1,0	STCK	SPINNAKERFALL TEENY	LÄNGE: 8,15 M		48.040.158
36	38288.7	1,0	STCK	SCHLÜSSELSCHAKEL LW:11MM,LH:25MM	NR.32-5353	W.4301	48.040.160



Takelage Teeny

Mast (siehe Montageplan und Montageliste Mast)

Die Beschläge werden mit einer Blindnietzange angenietet
(außer Pos. 4 Fockfallspanner).

Der Mast muß in folgenden Arbeitsgängen montiert werden:

- 1) Mastspurplatte Pos. 10 + 14 annieten.
Platte mit Hakenterminal (an Wante angewalzt) in das
Mastfoil halten (siehe Skizze).

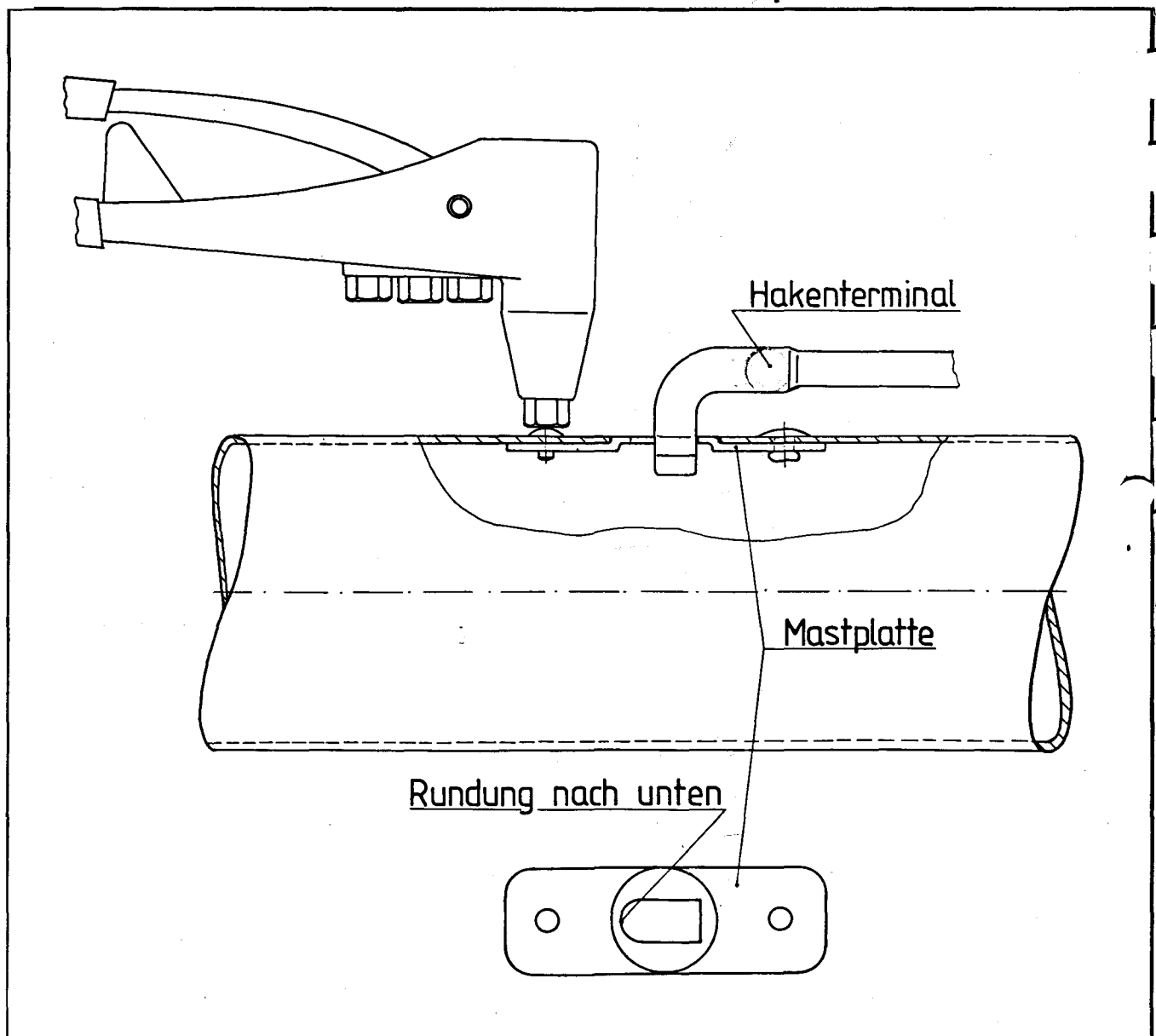

Takelage Teeny

Mast (siehe Montageplan und Montageliste)

2) Fenderöse mit Block Pos. 2 annieten

3) Leit-Schnürhaken Pos. 3 annieten (s. Skizze)

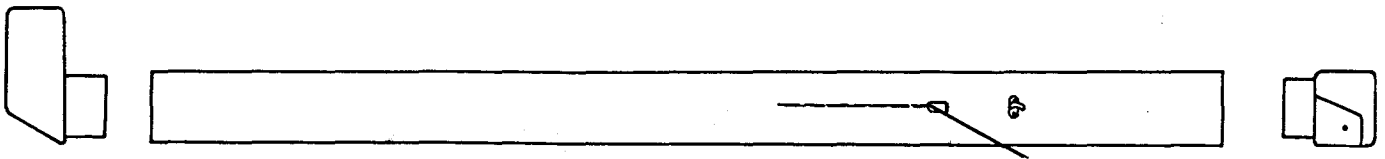

4) Spanner für Fockfall anschrauben Pos. 4 (Linsenschrauben M5 x 10 verwenden).
16 mm Schutzschlauch (Länge: 90 mm) auf Griff schieben
4 mm Bändsel (Länge: 0,35 m) anknoten

5) Lümmelbeschlag Pos. 5 annieten (PVC-Kappe abziehen)

6) Mastauge Pos. 6 annieten

7) Fenderöse Pos. 7 annieten

8) 5 mm Fockfalltauvorläufer (Länge: 4,05 m) Pos. 34 an große Schlaufe vom 3 mm Drahtvorläufer spleißen (Enden mit Feuerzeug verschweißen und Drahtschlaufe mit Klebeband an einigen Stellen zusammenkleben)

9) Ende vom Fockfalltauvorläufer durch Scheibgatt Pos. 9 führen und mit Hilfsleine in den Mast einziehen (siehe Skizze) - vorher Schlüsselschäkel anbringen.

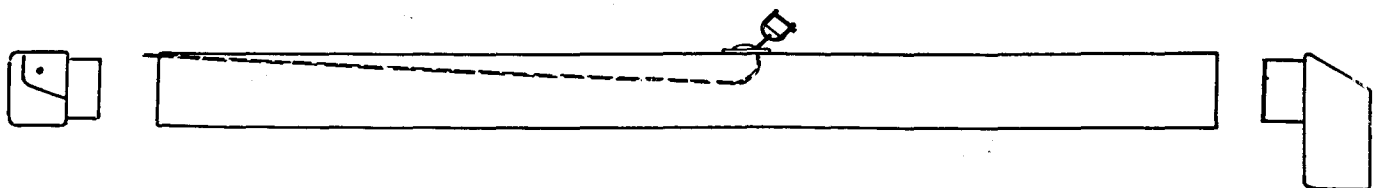

Takelage Teeny

Mast (siehe Montageplan und Montageliste)

- 10) Scheibgatt Pos. 9 annieten
- 11) Fenderöse Pos. 12 annieten - vorher Vorstag einhängen!
4 mm Bändsel (Länge: 0,6 m) und Schäkkel am Vorstag an-
knoten.
- 12) Spinnakerfall Länge 8,15 m Pos. 36 durch Mastauslaß-
rolle Pos. 26 führen und mit Hilfsleine in den Mast
einziehen, vorher Schlüsselschäkkel anbringen

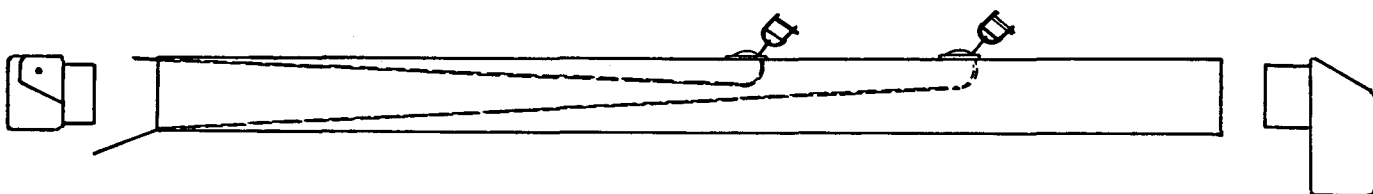

- 13) 5 mm Großfalltauvorläufer (Länge: 5,75 m) Pos. 35 an
große Schlaufe vom 2 mm Drahtvorläufer spleißen
(Enden mit Feuerzeug verschweißen und Drahtschlaufe
mit Klebeband an einigen Stellen zusammenkleben).
- 14) Ende vom Großfalltauvorläufer durch Toppbeschlag Pos.
18 führen und mit Hilfsleine in den Mast einziehen
(siehe Skizze) vorher Schlüsselschäkkel anbringen.

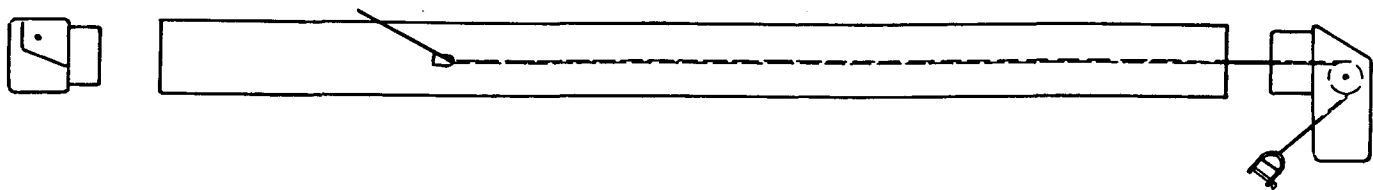

Takelage Teeny

Mast (siehe Montageplan und Montageliste)

- 15) Styropor 3 Stück Pos. 19 in Mast einschieben.
- 16) Toppbeschlag Pos. 18 annieten
- 17) Windex Pos. 17 annieten
- 18) Spinnakerfall und Fockfall durch Mastfuß führen (siehe Skizze) und annieten

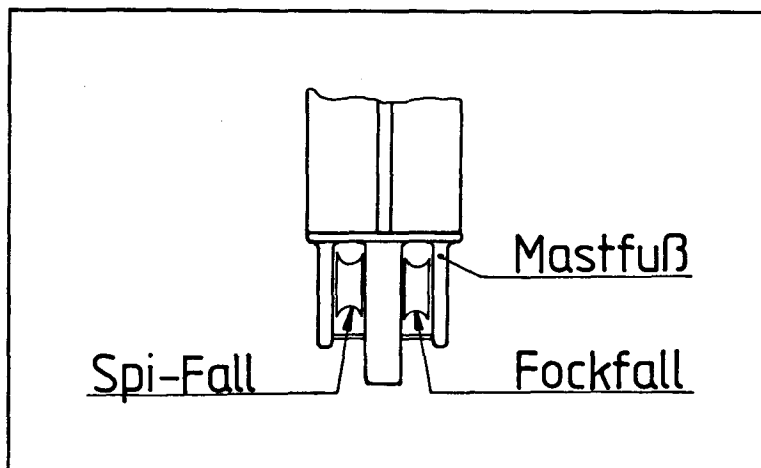

Achtung auf Fallenführung im Mast achten!

Takelage Teeny

Mast (siehe Montageplan und Montageliste)

- 19) Spinnakerbaumtoppnant mit Palstek an Fenderöse Pos. 7 anknoten.
Karabinerhaken mit Gummistropp und Leine anknoten

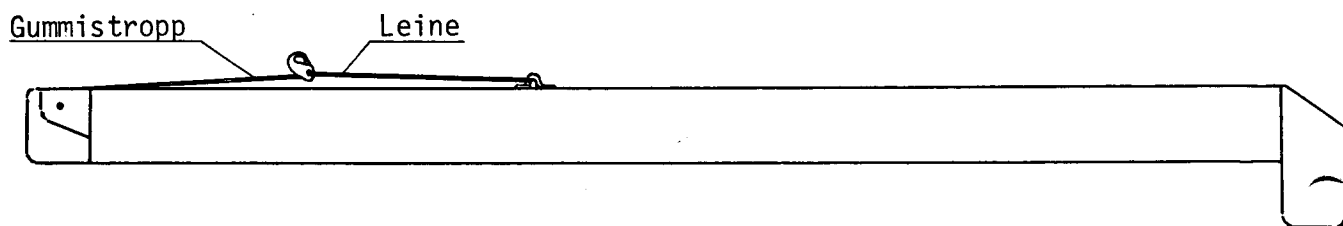

Bemerkung:

Die Hilfsleine für Arbeitsgänge 9, 12 und 14 hat doppelte Mastlänge, so daß alle Fallen hiermit durchgezogen werden können.

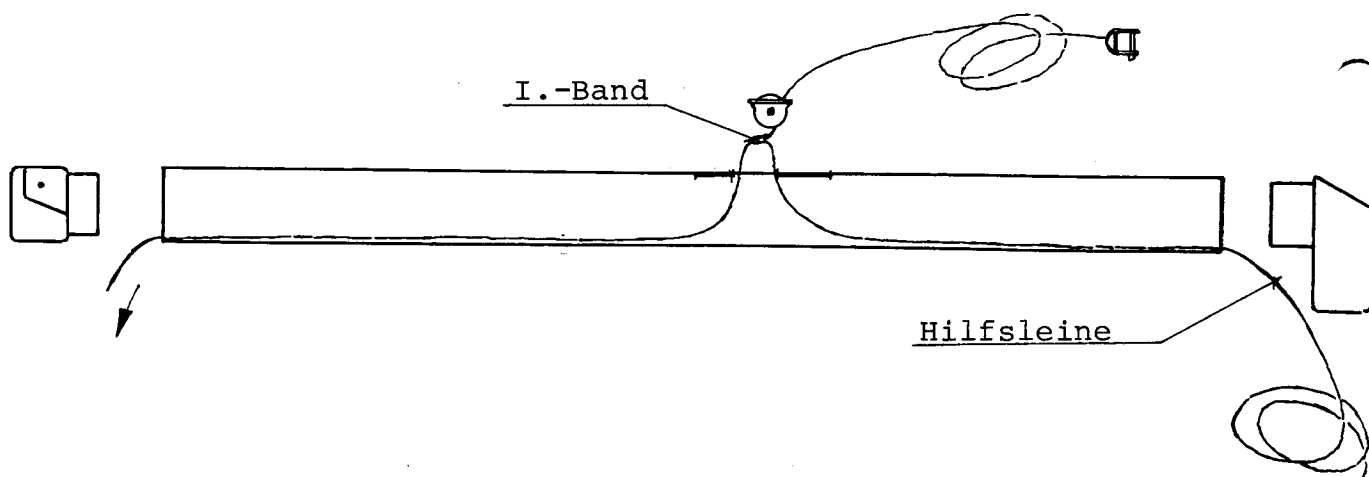

Alle Teile sind vorgebohrt. Beim Zusammenbau müssen einige Bohrungen nachgearbeitet werden.



Takelage Teeny

Großbaum (siehe Montageplan)

Der Großbaum muß in folgenden Arbeitsgängen montiert werden:

- 1) Scheibgatt Pos. 26 annieten
- 2) Clamcleat Pos. 22 annieten
- 3) Unterliekstrecker Pos. 27 nach Skizze einziehen.
(hier kann ein Hilfsdraht-Bindedraht gute Dienste leisten)

Skizze Unterliekstrecker

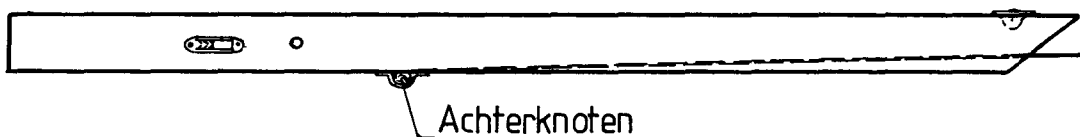

- a) 5 mm Leine, Länge 2 m einziehen

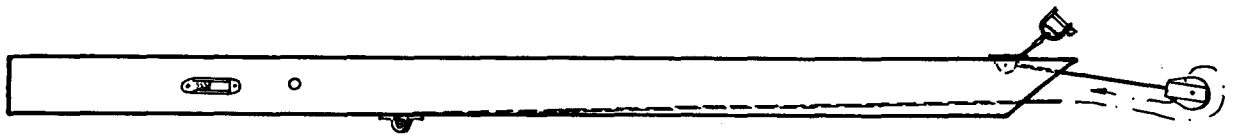

- b) 5 mm Leine, Länge 0,95 m einziehen
Schlüsselschäkel und Block 25 x 8 mit Palstek anknoten

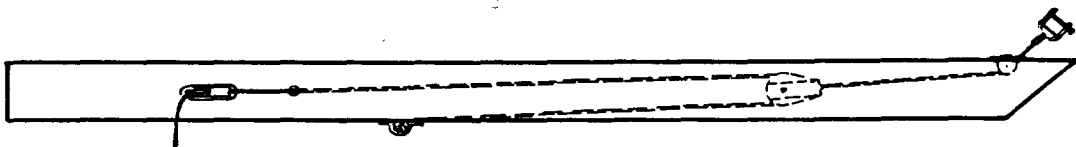

- c) Lange Leine durch Block führen und nach vorne zum Clamcleat einziehen.



Takelage Teeny

Großbaum

- 4) Kantenschutz Pos. 25 anklemmen
(Profilenden mit 3M Sealing Compound versiegeln)
- 5) Fenderöse Pos. 24 annieten
(vorher Block mit Hundsfott einhängen)
- 6) Fenderöse Pos. 23 annieten
(vorher Block einhängen)
- 7) Halter für Großbaum annieten
(auf Schlüssellochstellung achten)

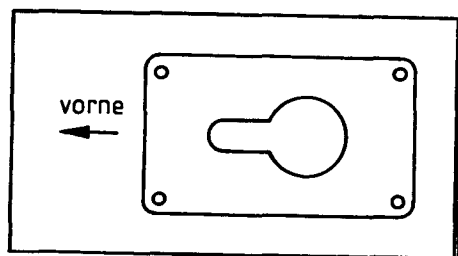

8. Halter für Spi-Baum Pos. 28 + 29 annieten
9. Großbaumendbeschlag Pos. 20 annieten

Takelage Teeny

Spinnakerbaum

- 1.. Spi-Baum-Schnappbeschlag Pos. 30, 32 annieten
2. Fenderöse Pos. 33 annieten
3. 4 mm Leine, Länge 1,3 m mit Achterknoten zwischen Endbeschläge knoten

Alle Teile sind vorgebohrt.
Beim Zusammenbau müssen einige Bohrungen nachgearbeitet werden.



Spleißenanleitung für Großfall und Fockfall Teeny

Die 1. Litze entsprechend Abb. 1 unter einer Litze des geschlossenen Seiles durchstecken. Dann wird das Auge um eine viertel Drehung nach links gedreht und die zweite Litze entsprechend Abb. 2 unter der darüberliegenden Litze durchgesteckt, ebenso wird nach einer weiteren viertel Drehung mit der 3. Litze entsprechend Abb. 3 verfahren. Alle drei Litzen werden gleichmäßig fest gezogen. Nun werden nacheinander mit den drei Litzen drei bis vier weitere Umgänge ausgeführt, in dem jeweils ein Litzenende über eine Litze hinweg unter der nächsten durchgesteckt wird. Danach werden die Enden abgeschweißt.

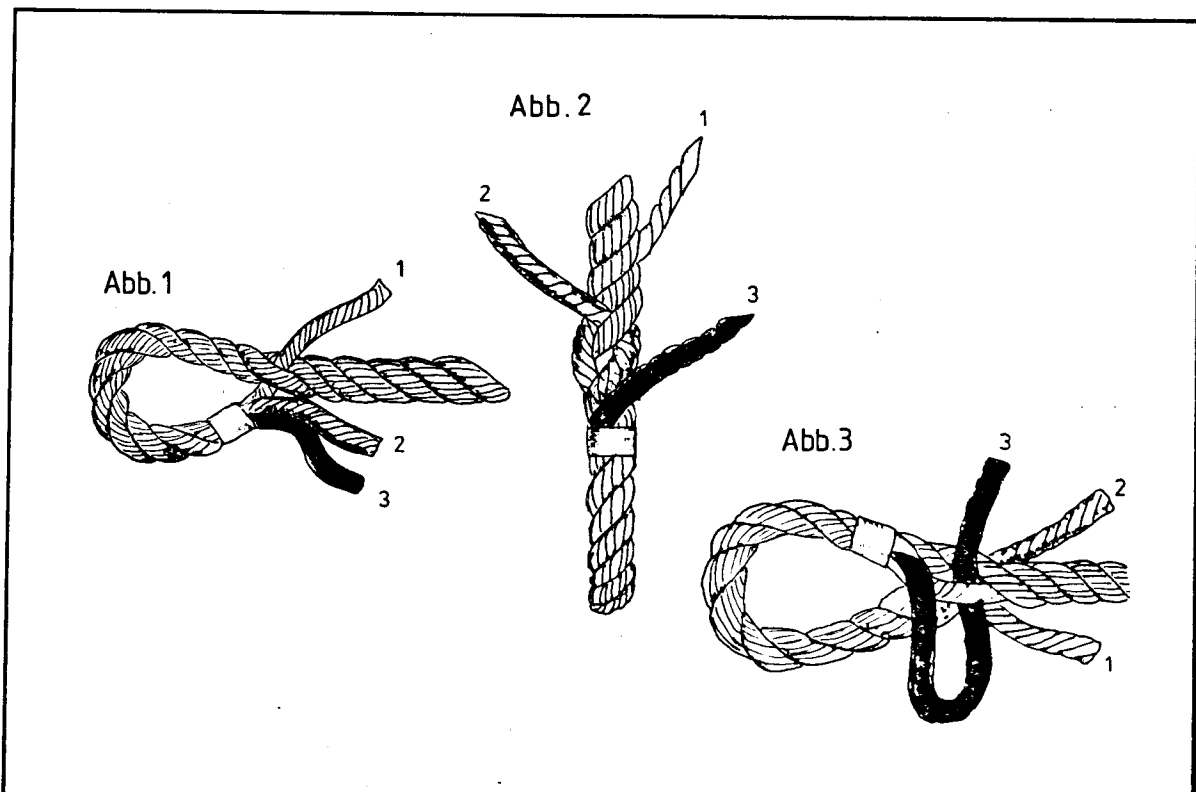

Takelage Teeny

Blindnieten

Bitte beim Nieten auf folgende Punkte achten:

1. Richtige Nieteinsatz an Nietzange montieren
2. Richtigen Nietdurchmesser und Nietlänge verwenden!
(siehe Teileliste)
3. Die zu vernietende Teile müssen mit der Nietzange fest zusammengepresst werden (siehe Skizze)

Fenderöse am Spi-Baum

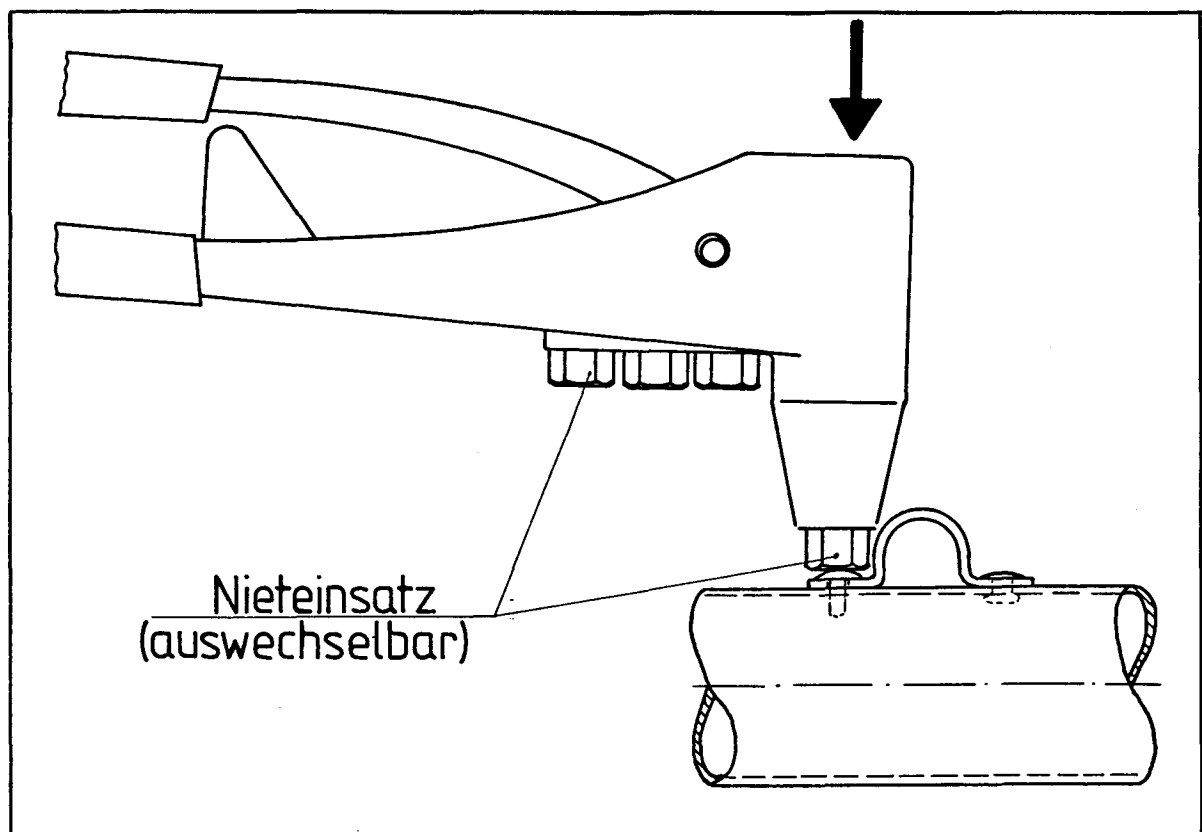

Kleine Schraubenkunde

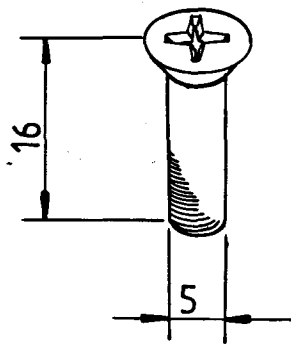

Senkschraube
M 5 x 16

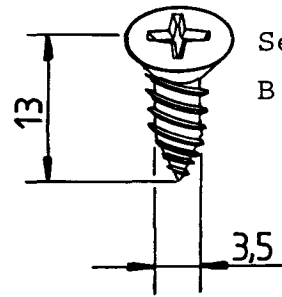

Senk-Blechschr.
B 3,5 x 13

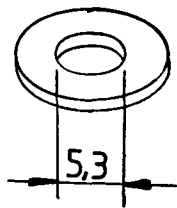

Scheibe
5,3

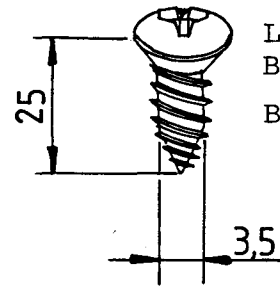

Linsensenk-
Blechschr.
B 3,5 x 25

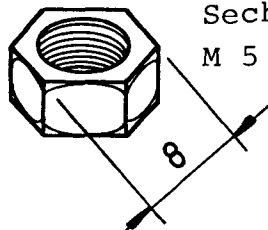

Sechskantmutter
M 5 selbstsichernd

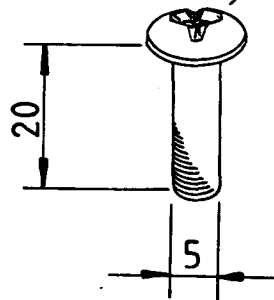

Linsenschraube
M 5 x 20

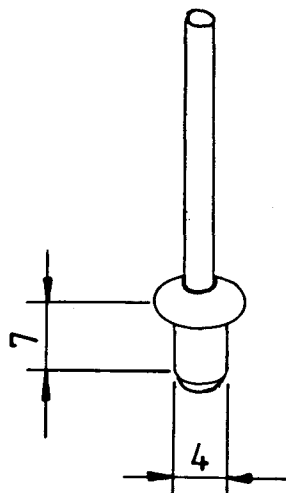

Blindniet
4,0 x 7



1. Spi-Fall
2. Cunningham-Hauler
3. Unterliekstrecker
4. Großschot
5. Traveller
6. Spi-Schot
7. Fockschot
8. Bündsel (Vorstag)
9. Baumniederholer

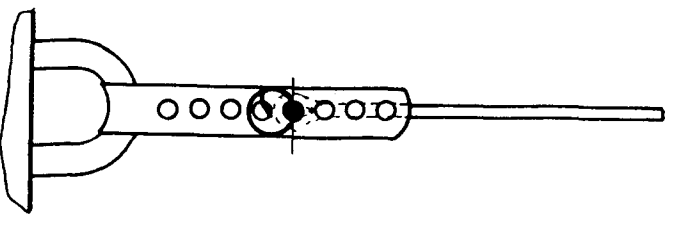
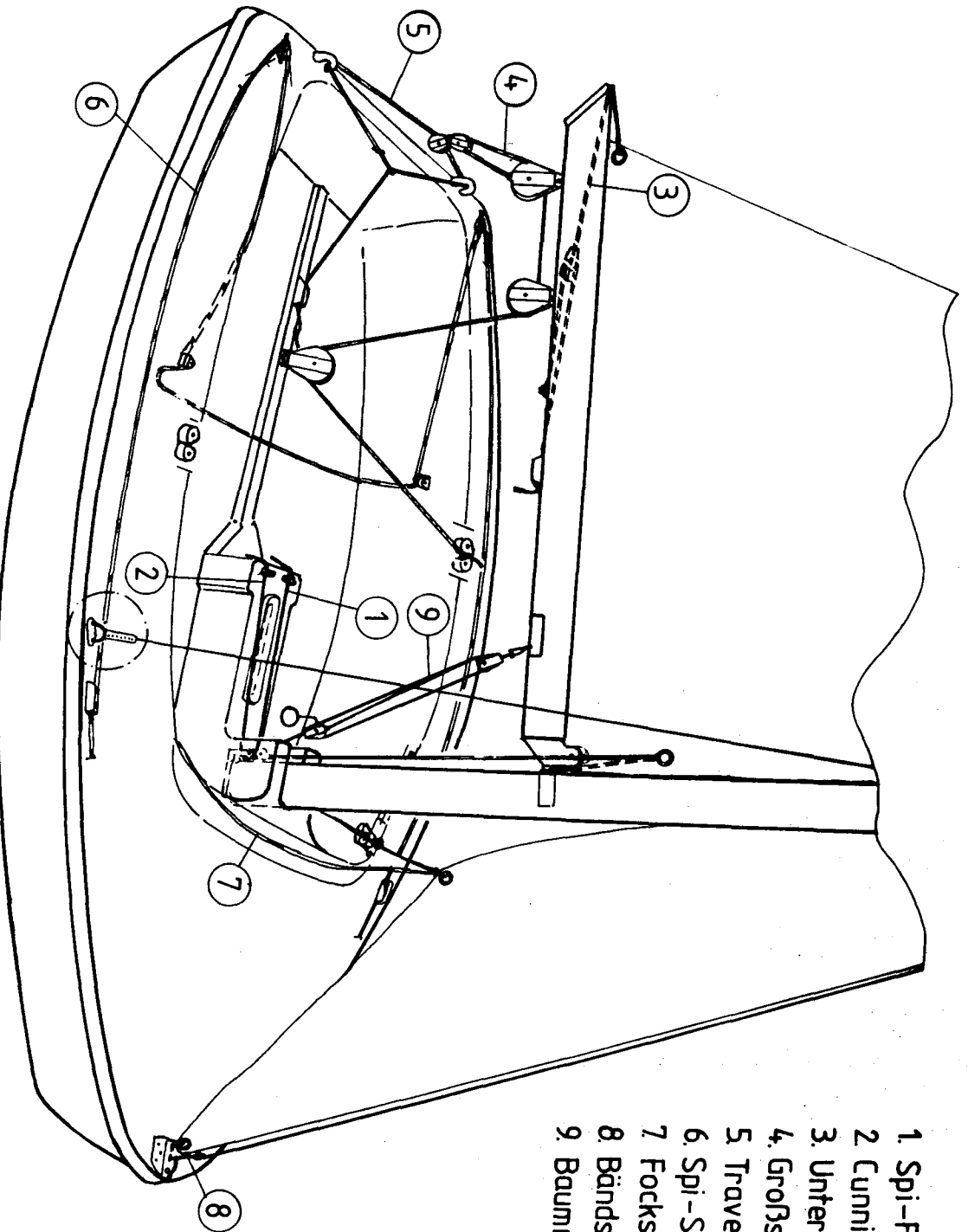

Wanteneinstellung

Schotenführung

Teeny





1. Beschlagpaket D E C K

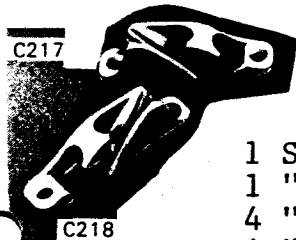
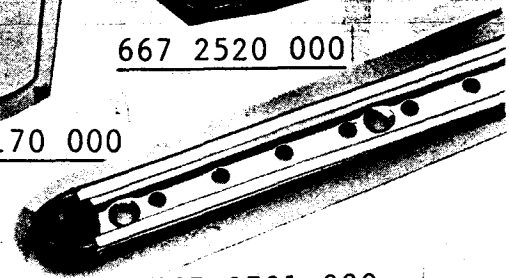
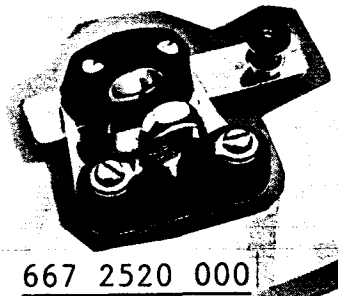
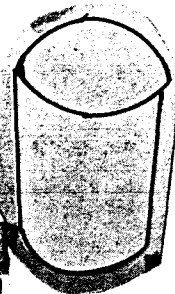
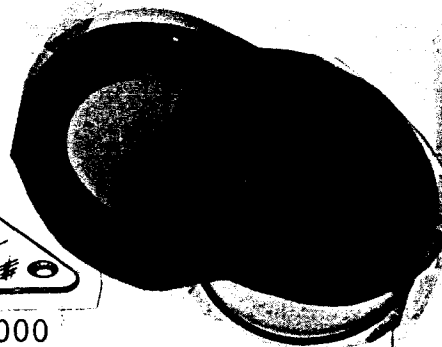
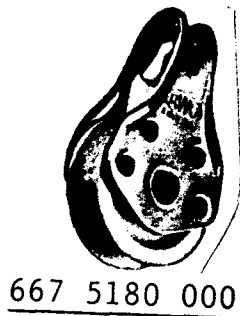

C218
613 0218 051
613 0217 000



667 3595 000
667 3593 000



667 2891 000



667 3640 000



667 5531 000



667 5206 000



667 2942 000
667 2930 000

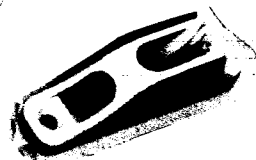

613 0211 051

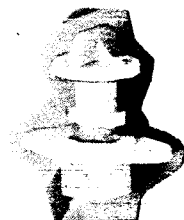

667 2060 000



667 3610 000
667 3612 000

- 1 St.Block, einscheibig
- 1 " Vorstagbeschlag
- 4 " Inspektionsdeckel, schwarz
- 4 " Ringe f. Inspektionsdeckel
- 2 " Staubbehälter
- 4 " Schienenendstücke
- 2 " Schienen / Track S/S
- 2 " Schlitten m. Öse und Klemme
- 1 " Clamcleat CL-218 MK 2
- 1 " Clamcleat CL-217 MK 2
- 1 " Klemme grün / Stb.
- 1 " Klemme rot / Bb.
- 2 " Plastik Unterlegstücke
- 2 " Curryklemmen
- 1 " Ratschenblock
- 2 " Kugellagerblöcke
- 2 " Leitösen, schwarz
- 1 " Clamcleat CL-211 MK 2
- 1 " Wasserabfluß
- 2 " Clamcleat-Klemmen
- 2 " Führungsbügel
- 3 " Leitösen, weiß

667 5180 000	(45179.0)
667 2410 000	(50123.1)
667 2052 000	(50126.6)
667 2055 000	(50127.1)
667 2170 000	(50128.6)
667 2770 000	(50129.1)
667 2701 000	(50130.0)
667 2520 000	(50131.5)
613 0218 051	(50132.0)
613 0217 051	(50133.5)
667 3595 000	(50135.5)
667 3593 000	(50136.0)
667 2891 000	(50137.5)
667 3640 000	(50138.0)
667 5531 000	(50139.5)
667 5206 000	(50140.4)
667 2942 000	(50141.9)
613 0211 051	(50142.4)
667 2060 000	(50147.9)
667 3610 000	(50148.4)
667 3612 000	(50149.9)
667 2930 000	(50125.1)

JAHRE
1912-1987

HOHORST





" t e e n y "

3. Beschlagpaket für G r o ß b a u m

1 St. Clamcleat - JUNIOR CL 203	613 0203 000	(18508.2)
1 " Block einscheibig	667 5180 000	(45179.0)
1 " Mastauge	667 4250 000	(49797.4)
1 " Halter f. Großbaum-Niederholer	667 4870 000	(49802.6)
1 " Block 1-scheibig mit Bügel	667 5401 000	(49805.1)
1 " desgl: mit Unterbügel (Hdsf.)	667 5402 000	(49806.6)

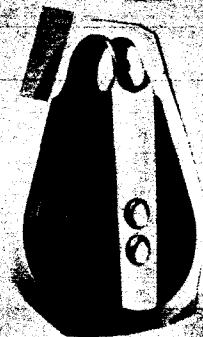

667 5402 000

75 JAHRE
1912-1987

HOHORST 

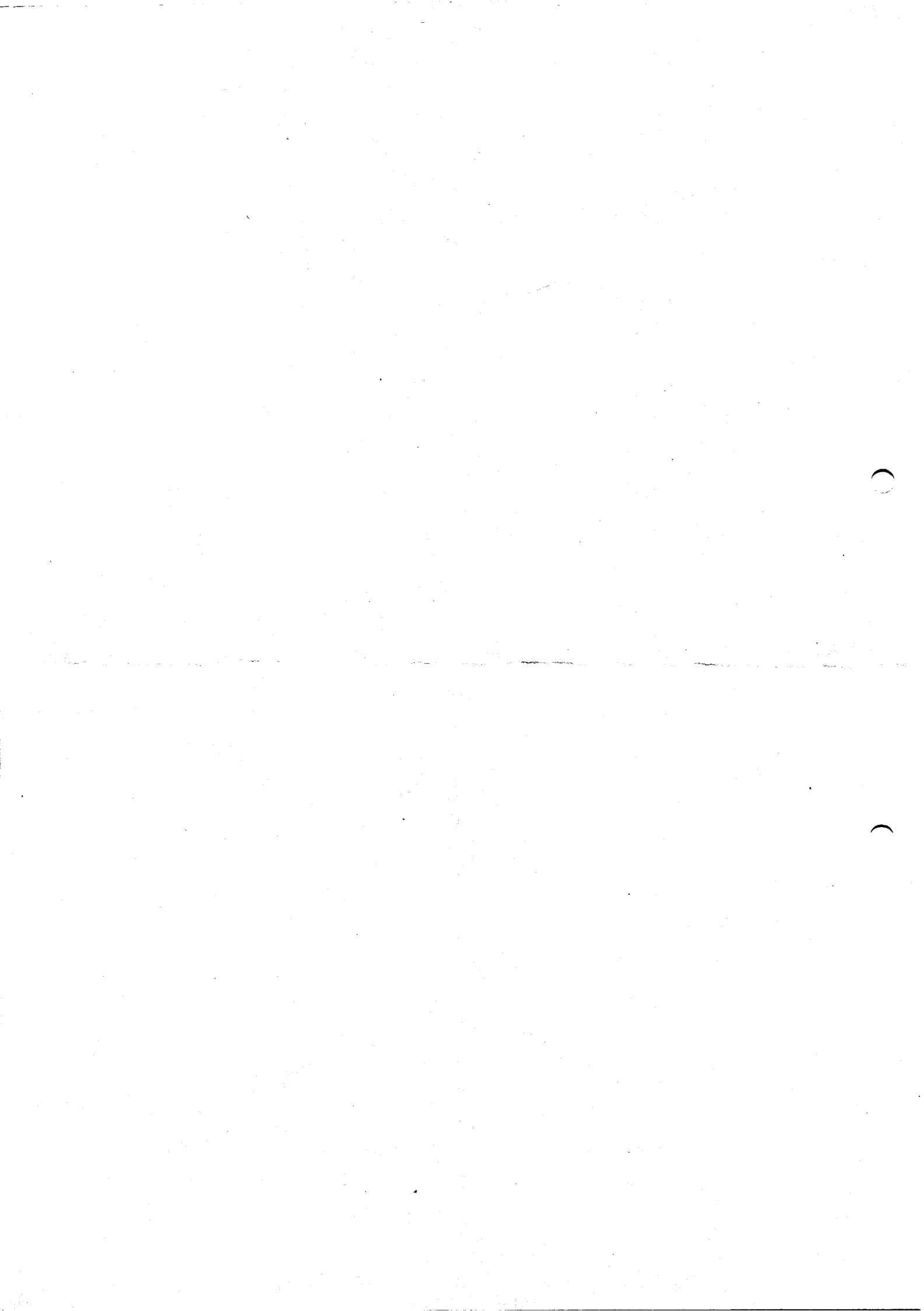

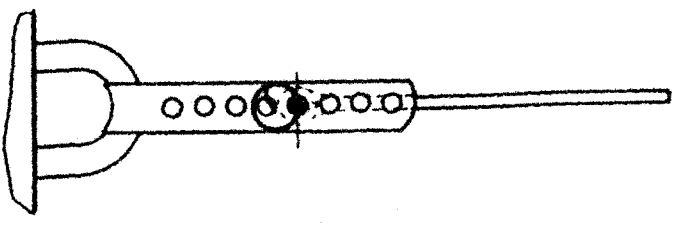

Wanteneinstellung

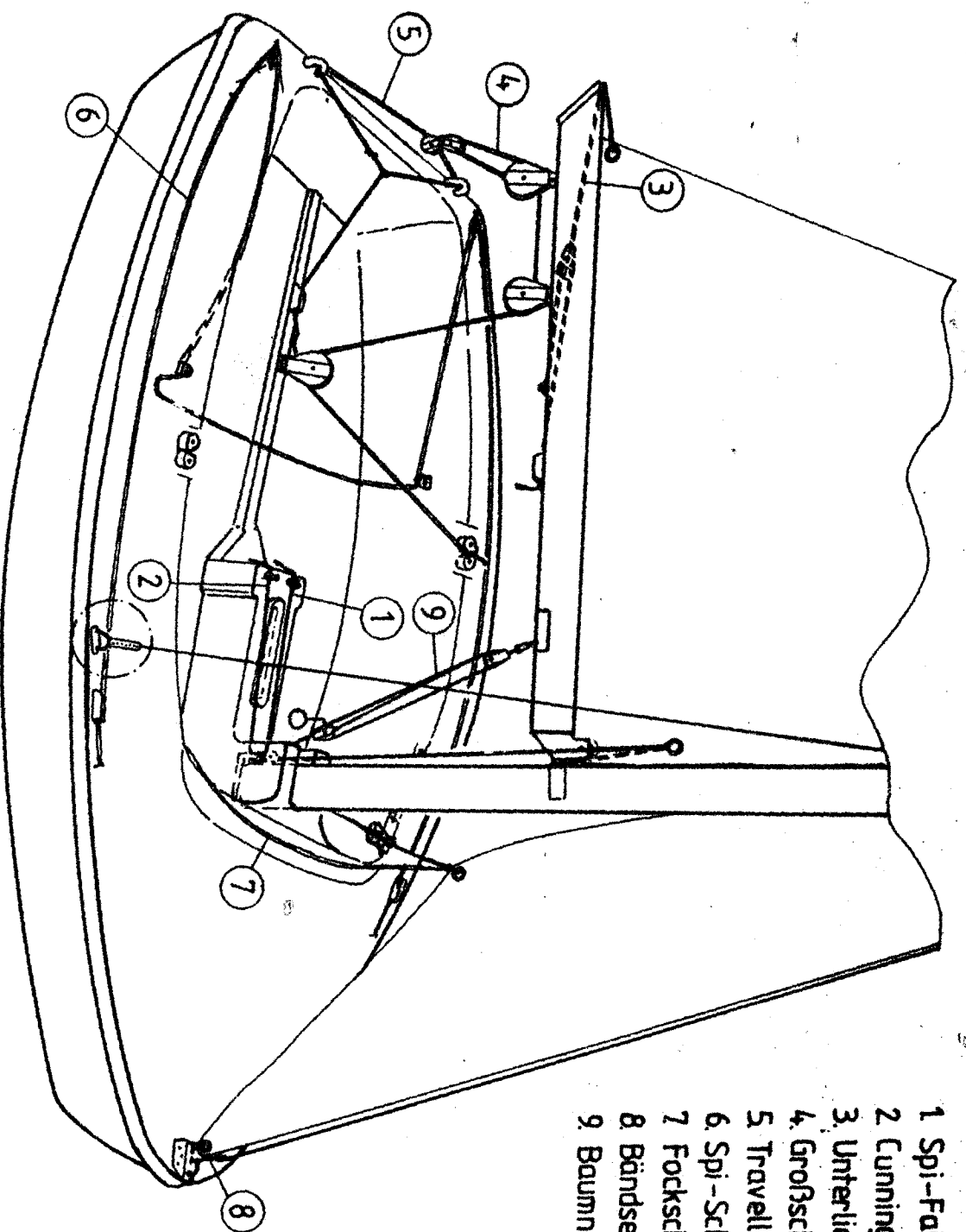

- 1 Spi-Fall
- 2 Cunningham-Hauler
- 3 Unterliekstrecker
- 4 Großschot
- 5 Traveller
- 6 Spi-Schot
- 7 Fockschot
- 8 Bündsel (Vorstag)
- 9 Baumniederholer

Schotenführung
Teeny

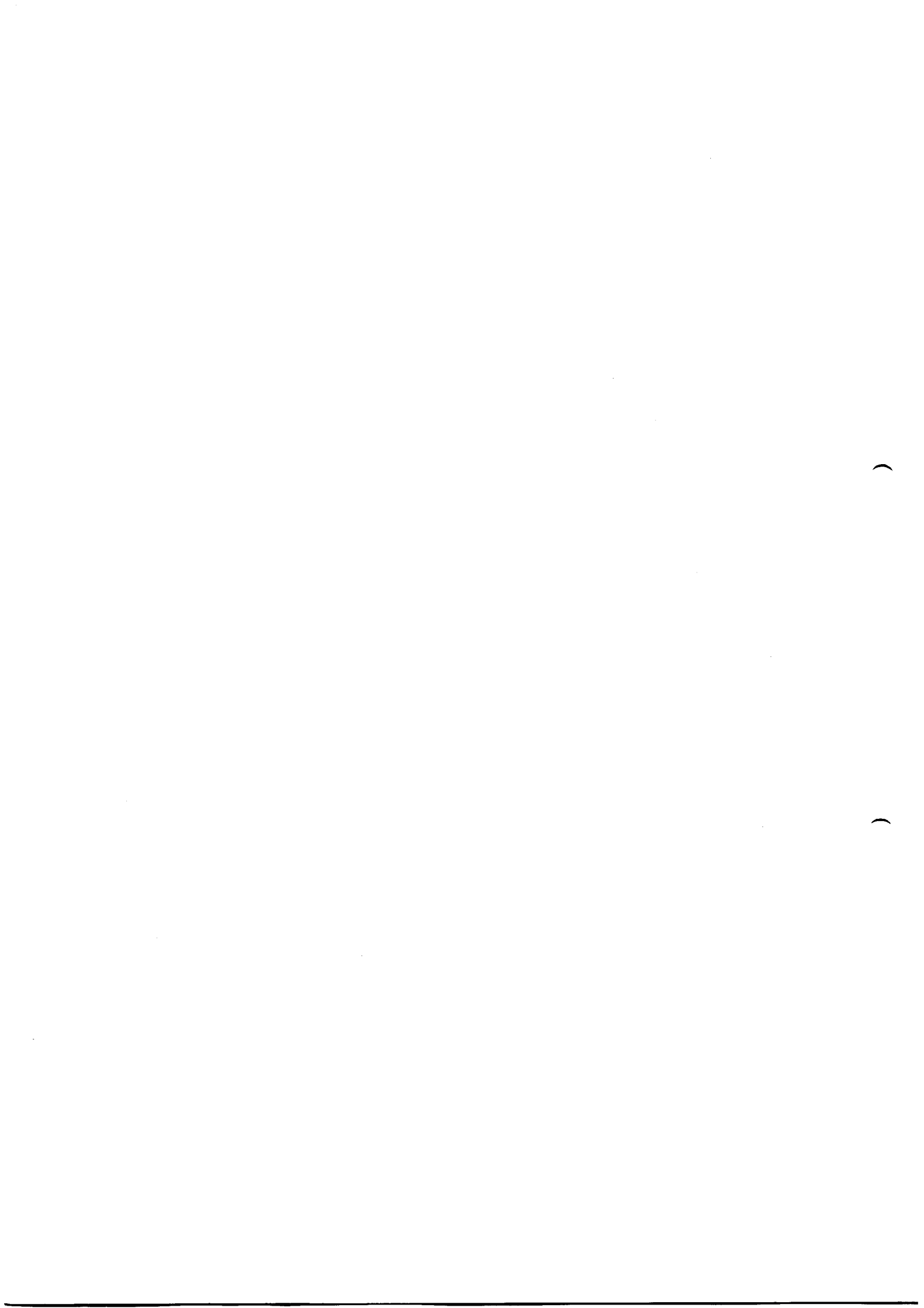

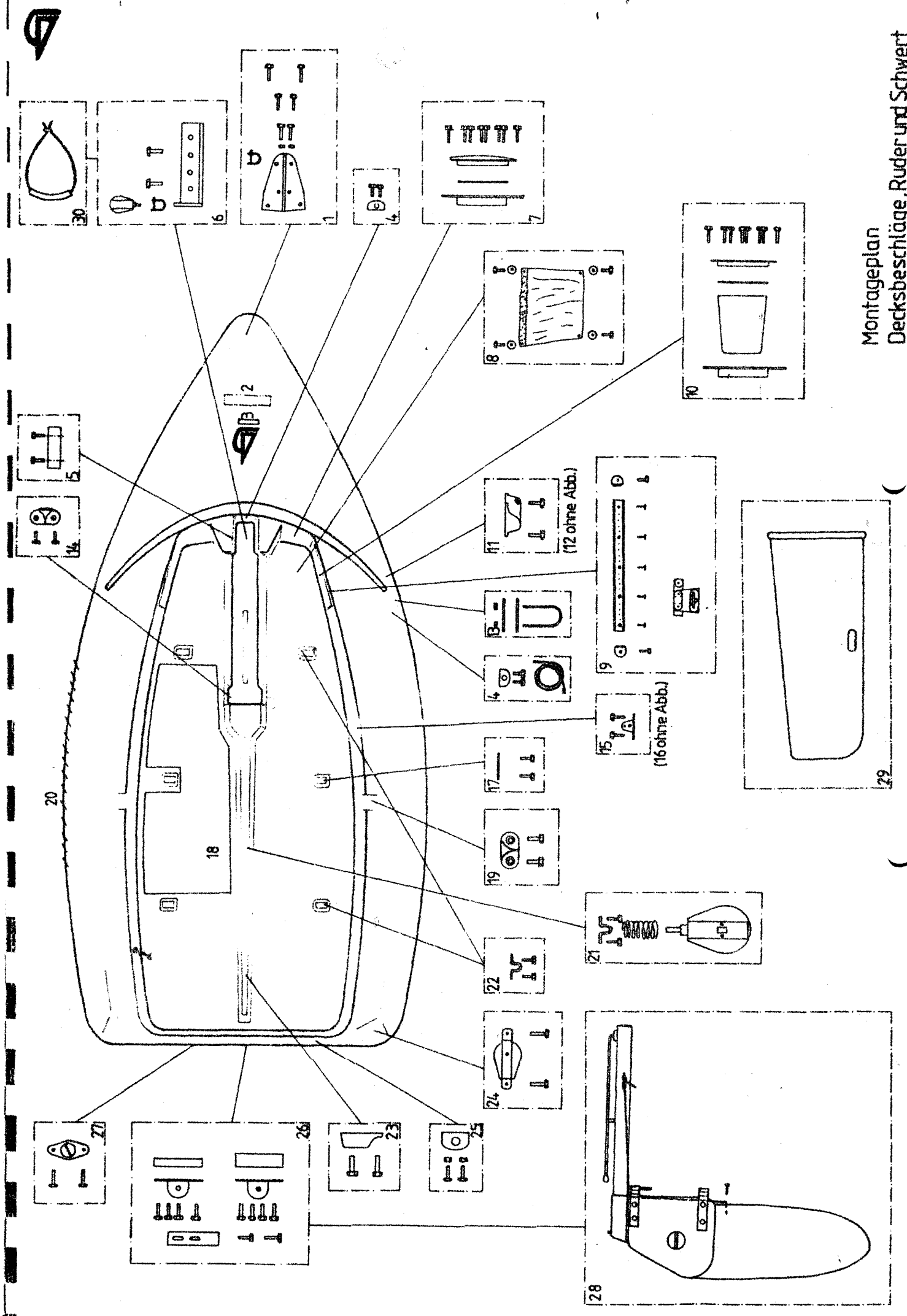

Montageplan
 Decksbeschläge, Ruder und Schwert
 Teenty

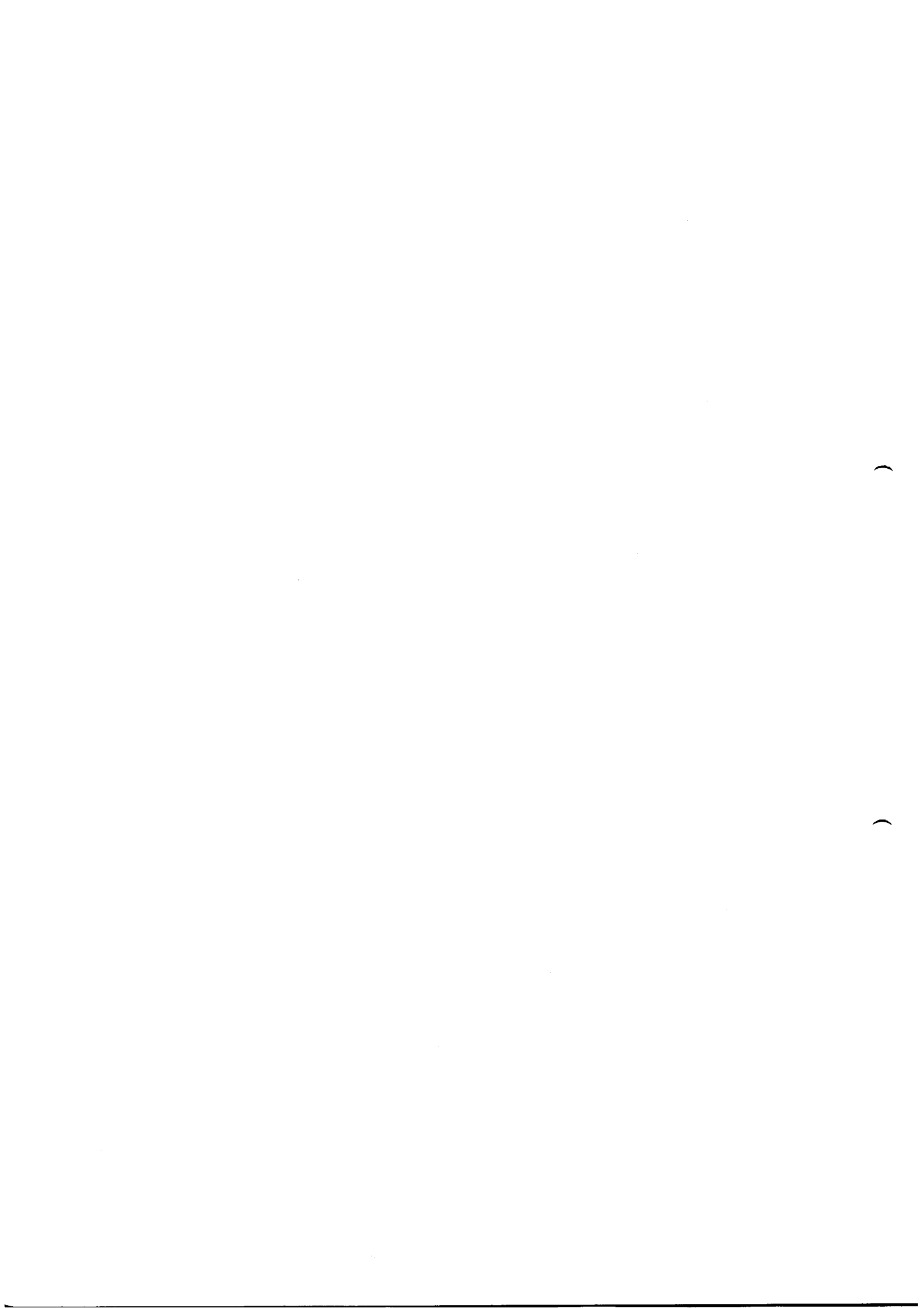

B

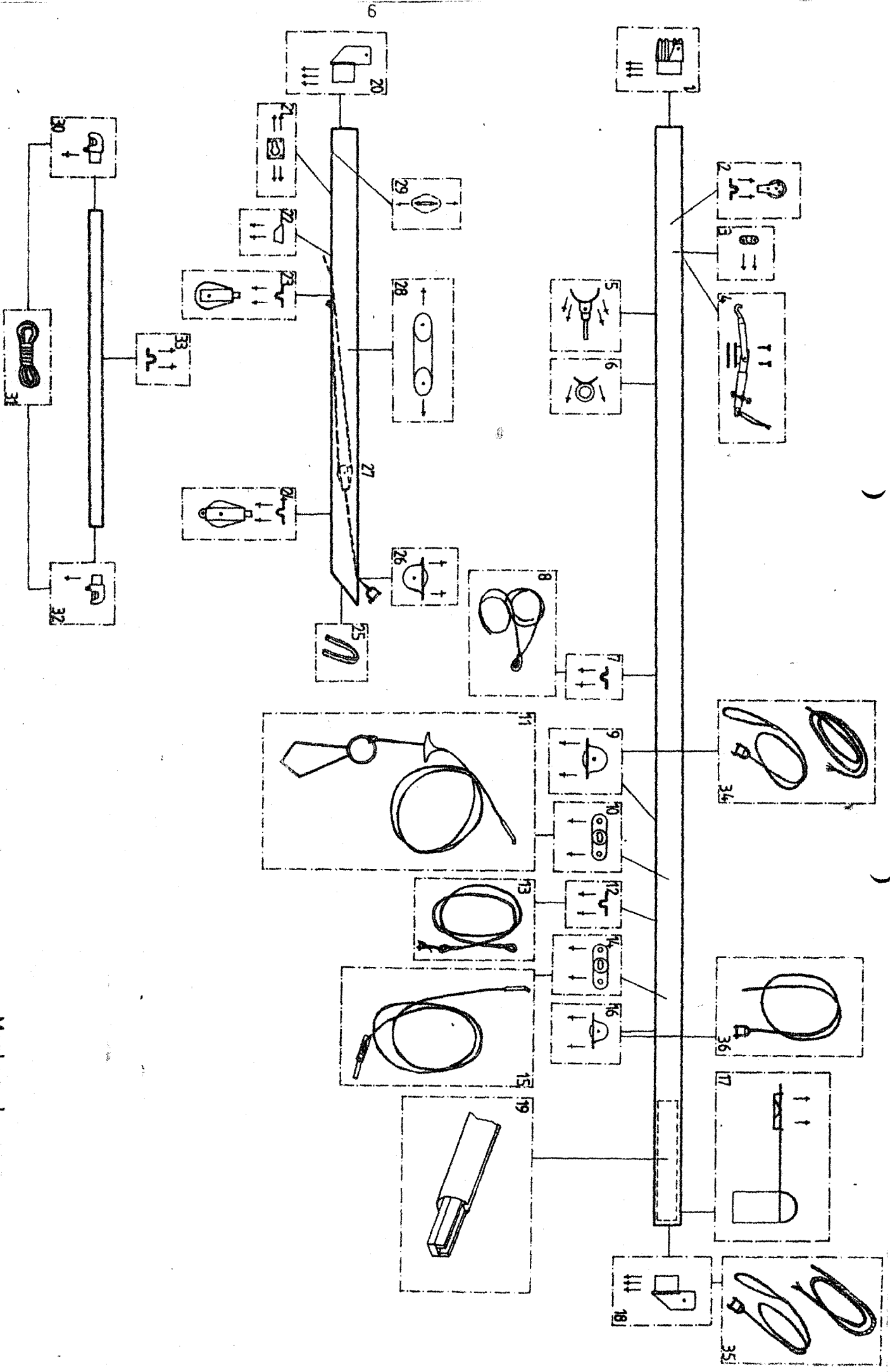

Montageplan
 Mast, Großbaum und Spi-Baum
 Teamv



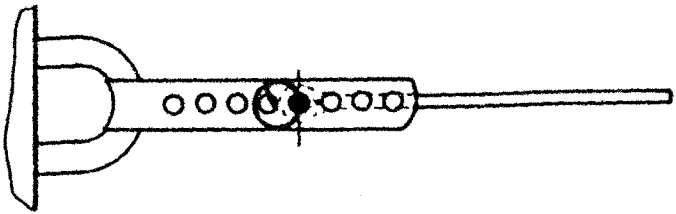

Wanteneinstellung.

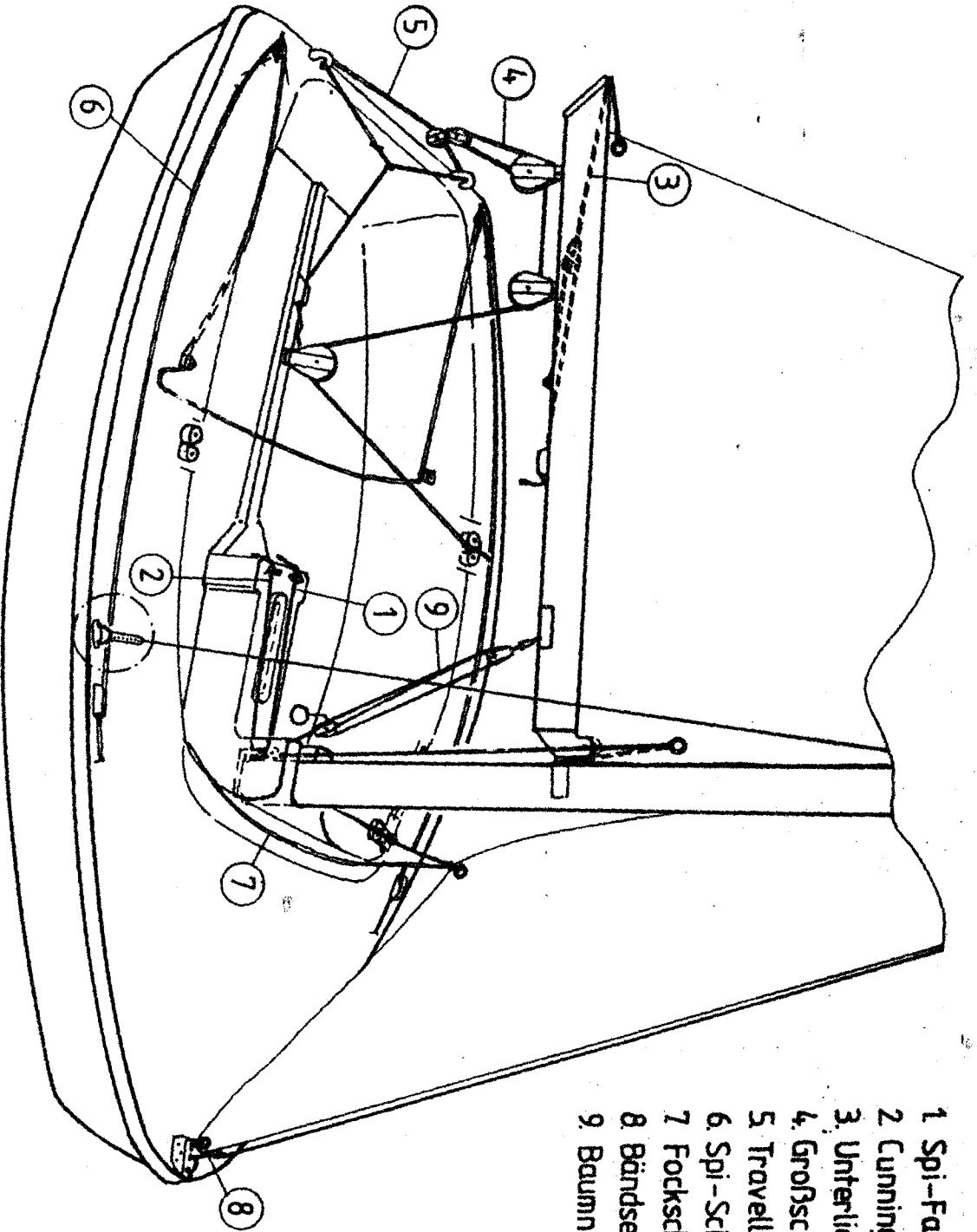

- 1 Spi-Fall
- 2 Cunningham-Hauler
- 3 Unterliekstrecker
- 4 Großschot
- 5 Traveller
- 6 Spi-Schot
- 7 Fockschot
- 8 Bändsel (Vorstag)
- 9 Baumniederholer

Schotenführung

Teeny

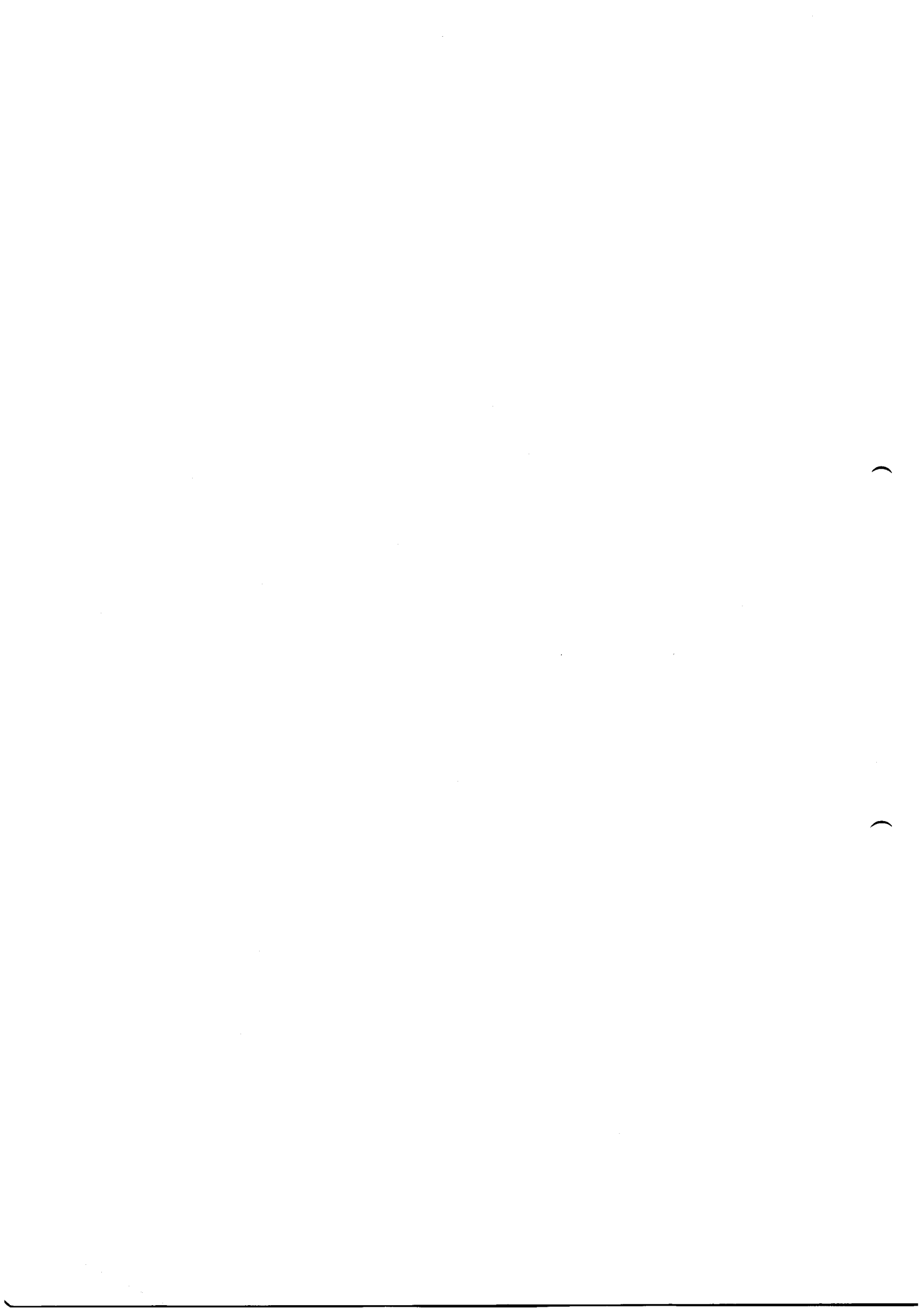

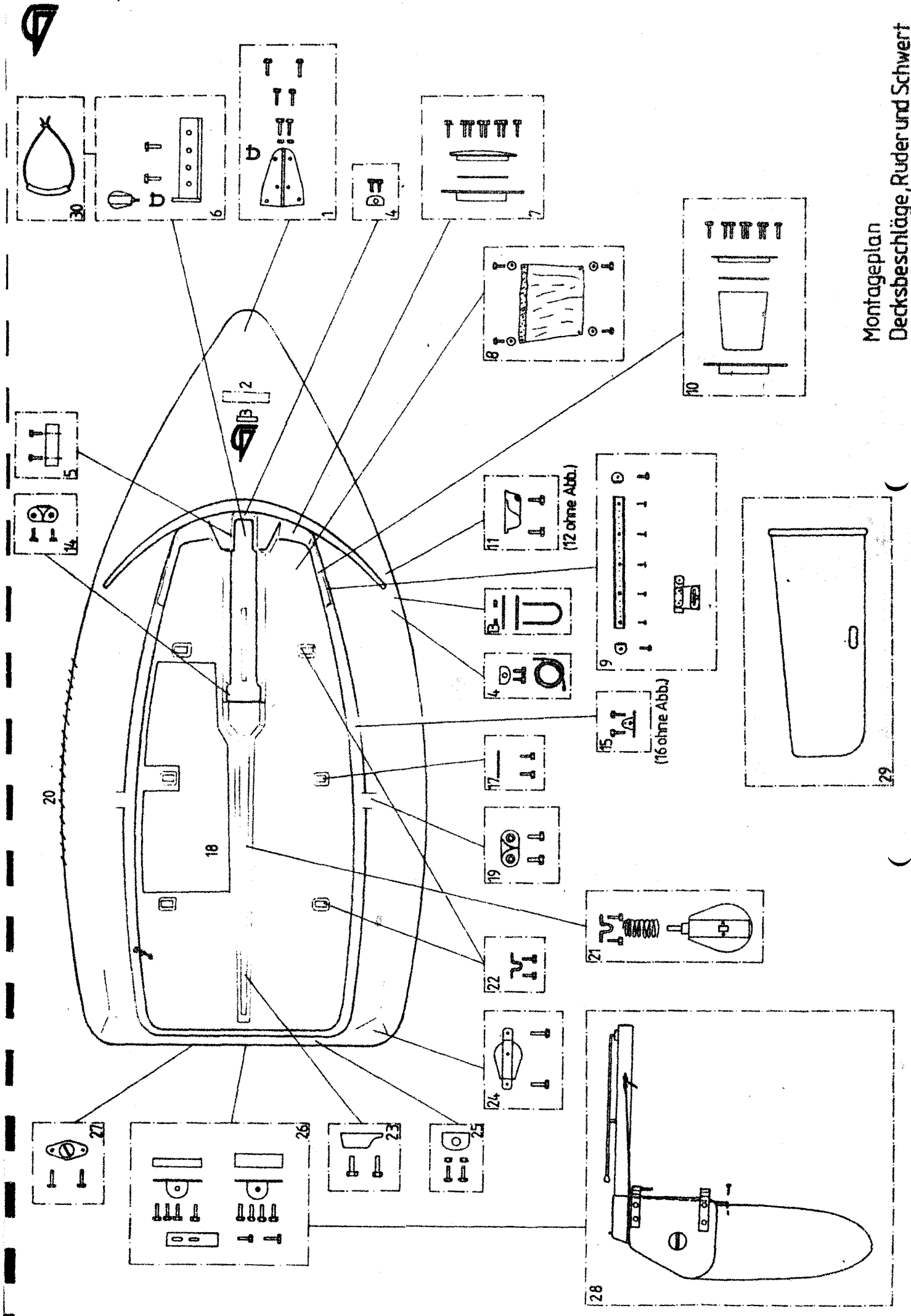

Montageplan
 Decksbeschläge, Ruder und Schwert
 Teeny



" teeny "

6. T a u w e r k s b e u t e l

=====

! St.Baumniederholer	667 4942 000	(49803.1)
1 " Steckbolzen f.Baumniederh.	667 4860 000	(49804.6)
1 " Block f.Traveller	667 2511 000	(49823.9)

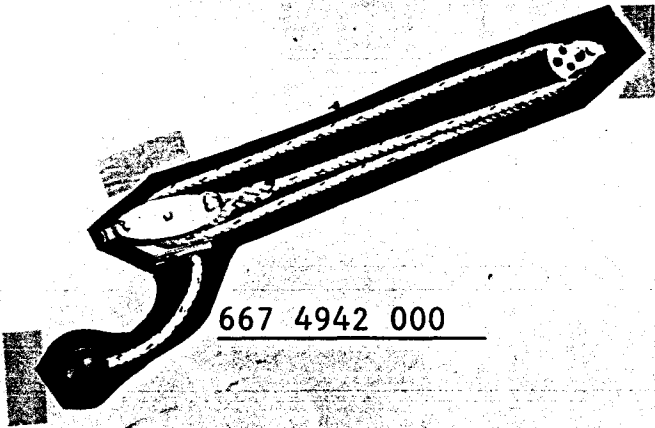

667 4860 000



75 JAHRE
1912-1987

H O H O R S T 

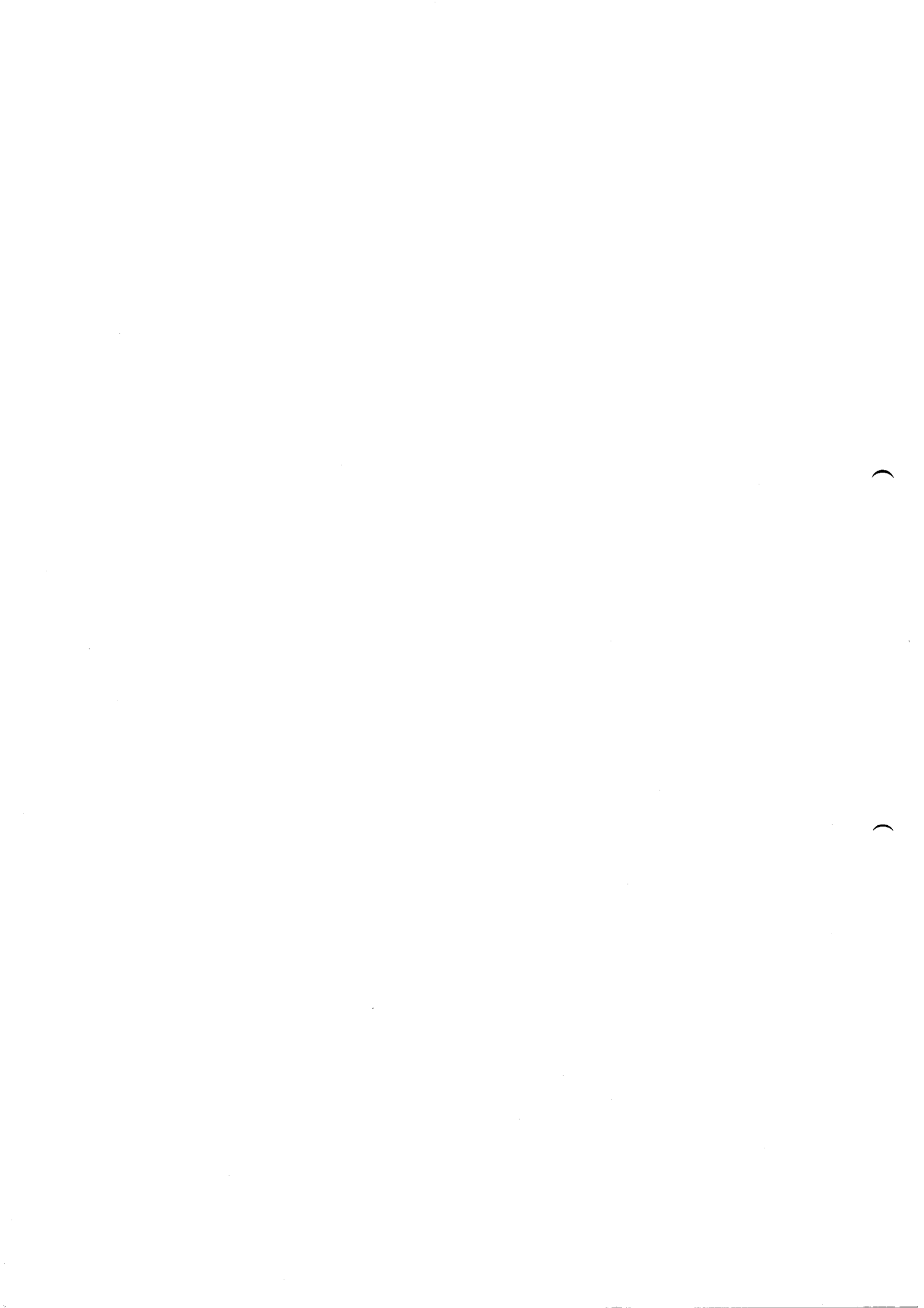

Trapez Teeny

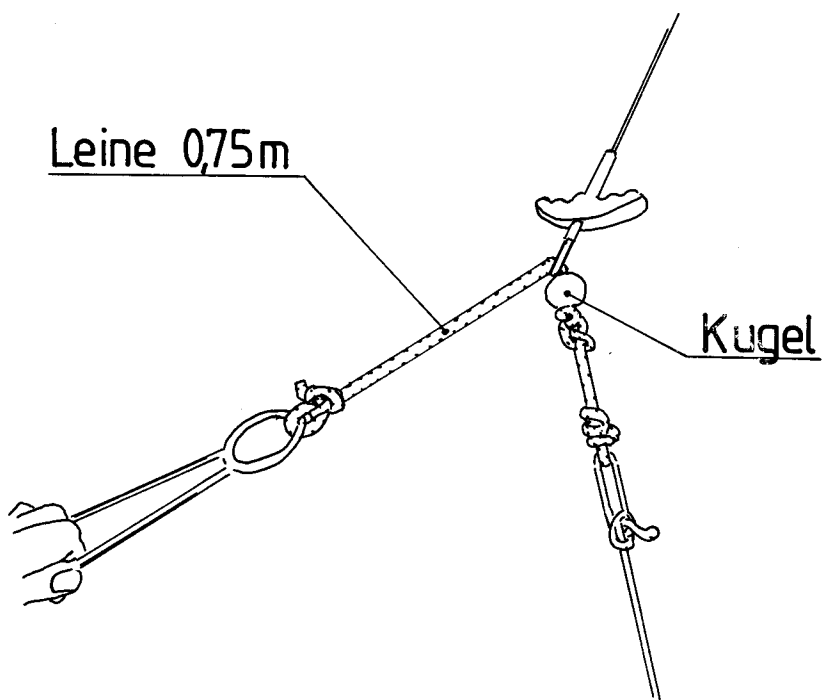



" t e e n y "

5. Beschlagpaket für Ruder

1 St. Pinne mit Verlängerung und Halteclip	667 6750 000	(49825.9)
1 " Spiegelbeschlag oben	667 0730 000	(50143.9)
1 " Spiegelbeschlag unten	667 0740 000	(50144.9)
1 " Halteclip für Ruder	667 0767 000	(50146.9)
1 " Ruderkopf komplett	667 0780 000	(50145.9)

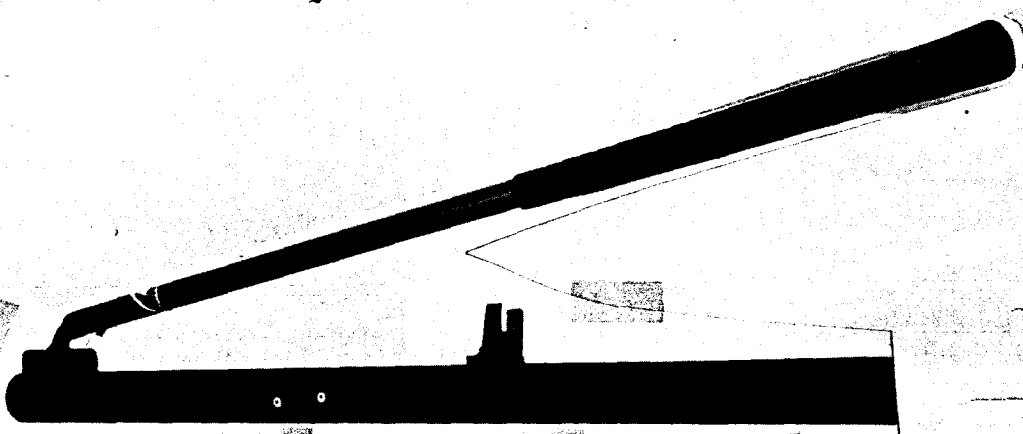

667 6750 000



667 0730 000

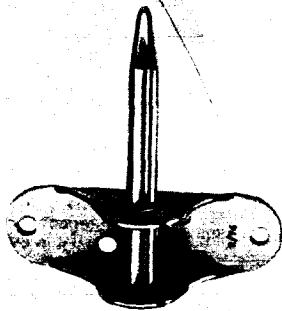

667 0740 000



667 0767 000

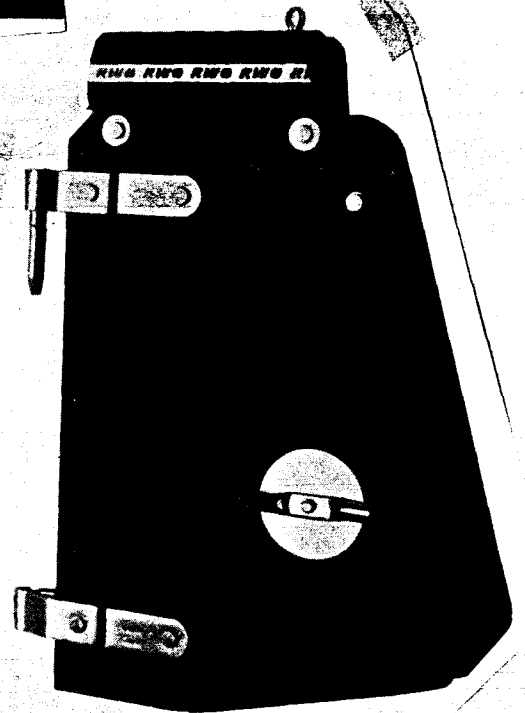

667 0780 000



75 JAHRE
1912-1987

HOHORST

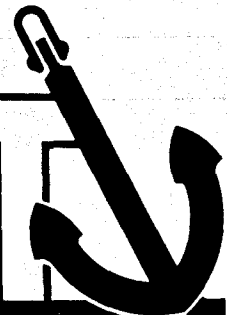

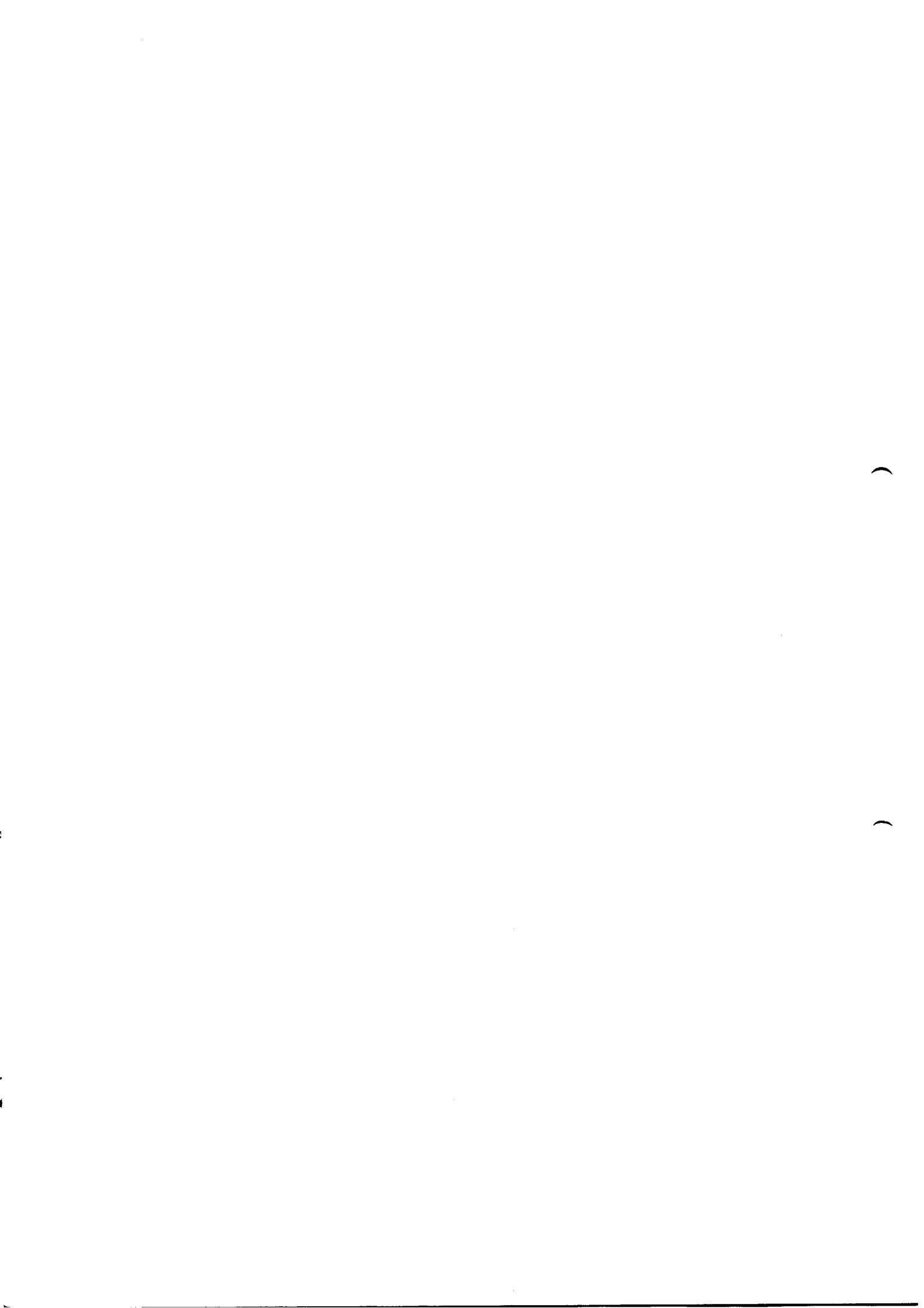

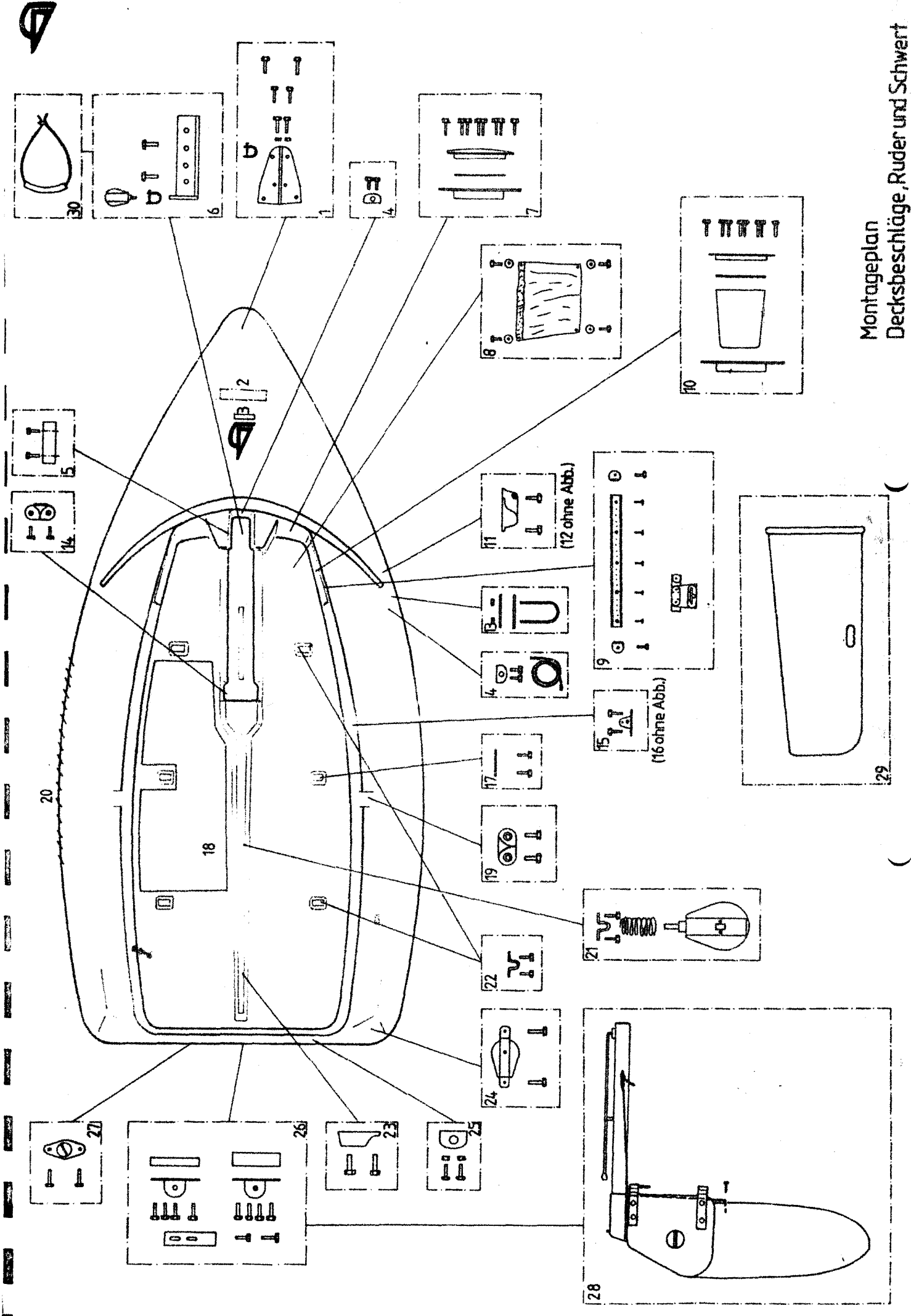

Montageplan
 Decksbeschläge, Ruder und Schwert
 Teeny

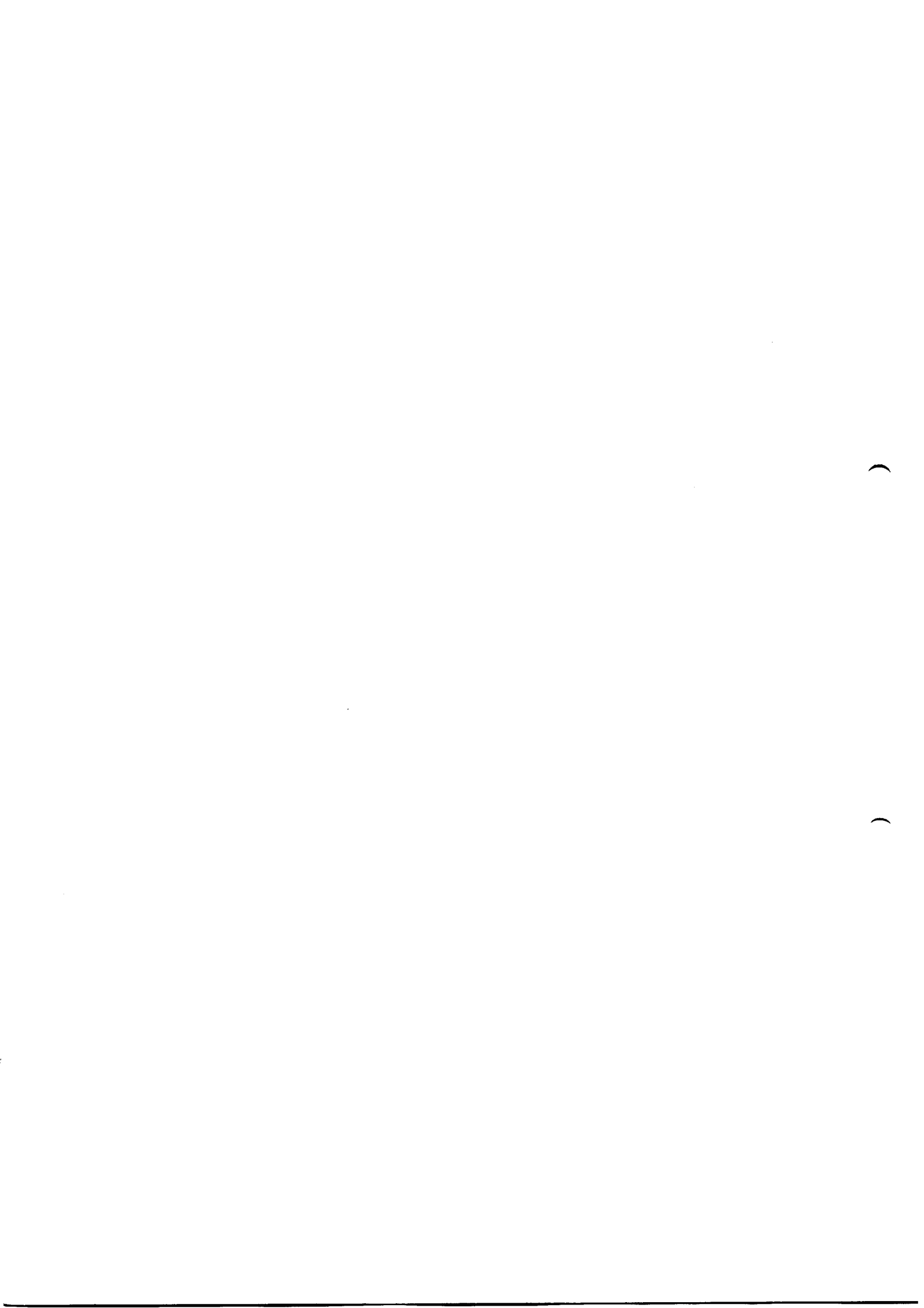

" teeny "

6. T a u w e r k s b e u t e l

! St.Baumniederholer	667 4942 000	(49803.1)
1 " Steckbolzen f.Baumniederh.	667 4860 000	(49804.6)
1 " Block f.Traveller	667 2511 000	(49823.9)

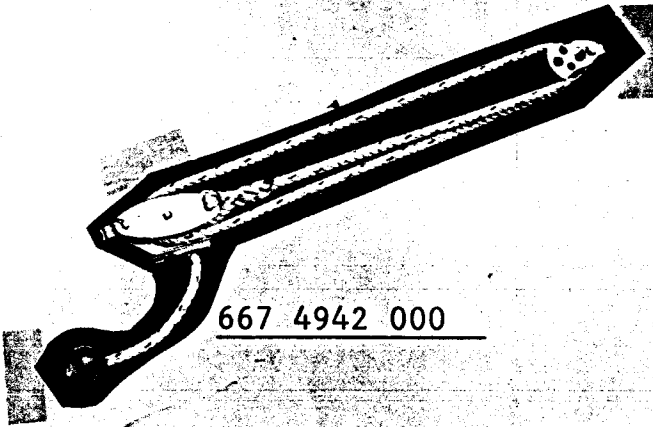

667 4860 000



75 JAHRE
1912-1987

H O H O R S T 

